



Porte basculanti  
Steel

**ballan**<sup>®</sup>  
excellence in doors



Nel mondo del costruire l'acciaio vive una seconda giovinezza, grazie alle sue eccellenti proprietà meccaniche e alle sue molteplici qualità, estetiche ed ecologiche comprese.

Per Ballan l'acciaio è stato ed è il primo materiale utilizzato per costruire le porte da garage.



### Porte basculanti Line

12

massima resa estetica  
e robustezza garantita

### Porte basculanti Ideal

16

l'eleganza sposa la robustezza  
per un look tutto nuovo

### Porte basculanti Alet

20

la porta basculante che respira

### Porte basculanti Zink

24

universale per definizione,  
unica per realizzazione

### Porte basculanti Zink GT

28

estetica essenziale,  
con una resistenza da record



### Porte basculanti Transit HF

82

dedicate agli ingressi auto collettivi,  
garantite per un uso intensivo

Nel mondo del costruire l'acciaio vive una seconda giovinezza, grazie alle sue eccellenti proprietà meccaniche e alle sue molteplici qualità, estetiche ed ecologiche comprese.

Per Ballan l'acciaio è stato ed è il primo materiale utilizzato per costruire le porte da garage.



### Porte basculanti Line

12

massima resa estetica  
e robustezza garantita

### Porte basculanti Ideal

16

l'eleganza sposa la robustezza  
per un look tutto nuovo

### Porte basculanti Alet

20

la porta basculante che respira

### Porte basculanti Zink

24

universale per definizione,  
unica per realizzazione

### Porte basculanti Zink GT

28

estetica essenziale,  
con una resistenza da record



### Porte basculanti Transit HF

82

dedicate agli ingressi auto collettivi,  
garantite per un uso intensivo



*In copertina:*  
**Porte basculanti Ideal Spazio,**  
la tinta Ral 9018, le feritoie di aerazione  
e la maniglia in abs sono optional.

*A destra:*  
**Porte basculanti Zink GT Spazio HF**  
con feritorie di aerazione.  
La tinta Ral 9010, la maniglia in abs,  
la personalizzazione con numerazione  
sono optional.

Le migliori porte basculanti in acciaio,  
perfette per le esigenze dei garage urbani



### **Steel, le porte basculanti d'acciaio.**

La lunga esperienza dell'industria Ballan nella lavorazione dell'acciaio, ha permesso di perfezionare la capacità di lavorarlo a regola d'arte, per esaltare le sue molteplici qualità: eccellenti proprietà meccaniche e ottima resa estetica, sempre con uno sguardo attento alla tutela ambientale.

La gamma modelli della linea Steel è il risultato di questa ricerca: le migliori porte basculanti in acciaio perfette per le esigenze dei garage urbani, a disposizione di imprese, società immobiliari, studi di professionisti. Facili da integrare in tutti i contesti, grazie alle molte possibilità di personalizzazione, con la garanzia Ballan di sicurezza e durata nel tempo.

**ballan**<sup>®</sup>  
excellence in doors



## Ballan SpA crede nella qualità

Lo dimostra il fatto che è stata la prima del proprio settore a conseguire la certificazione UNI EN ISO 9001!

Ma ancor di più lo dimostrano gli impianti per la produzione delle porte da garage, situati nelle unità produttive di Villa del Conte e Tombolo (Padova) in Italia. Tutti rigorosamente all'avanguardia.

Qui hanno luogo tutte le fasi produttive che vanno dalla profilatura delle parti in acciaio alla costruzione in discontinuo dei pannelli coibentati e alla verniciatura delle porte da garage.

Un processo produttivo che si avvale di impianti e tecnologie all'avanguardia, ma che non può prescindere dalla perizia e dall'esperienza del personale altamente qualificato: il primo artefice della qualità Ballan.

## Ballan SpA è una *green company*

Una industria che attua una politica di tutela ambientale e di risparmio energetico.

Che investe ingenti risorse nella Ricerca e Sviluppo, nella formazione del personale e nel miglioramento degli impianti produttivi e di stoccaggio.

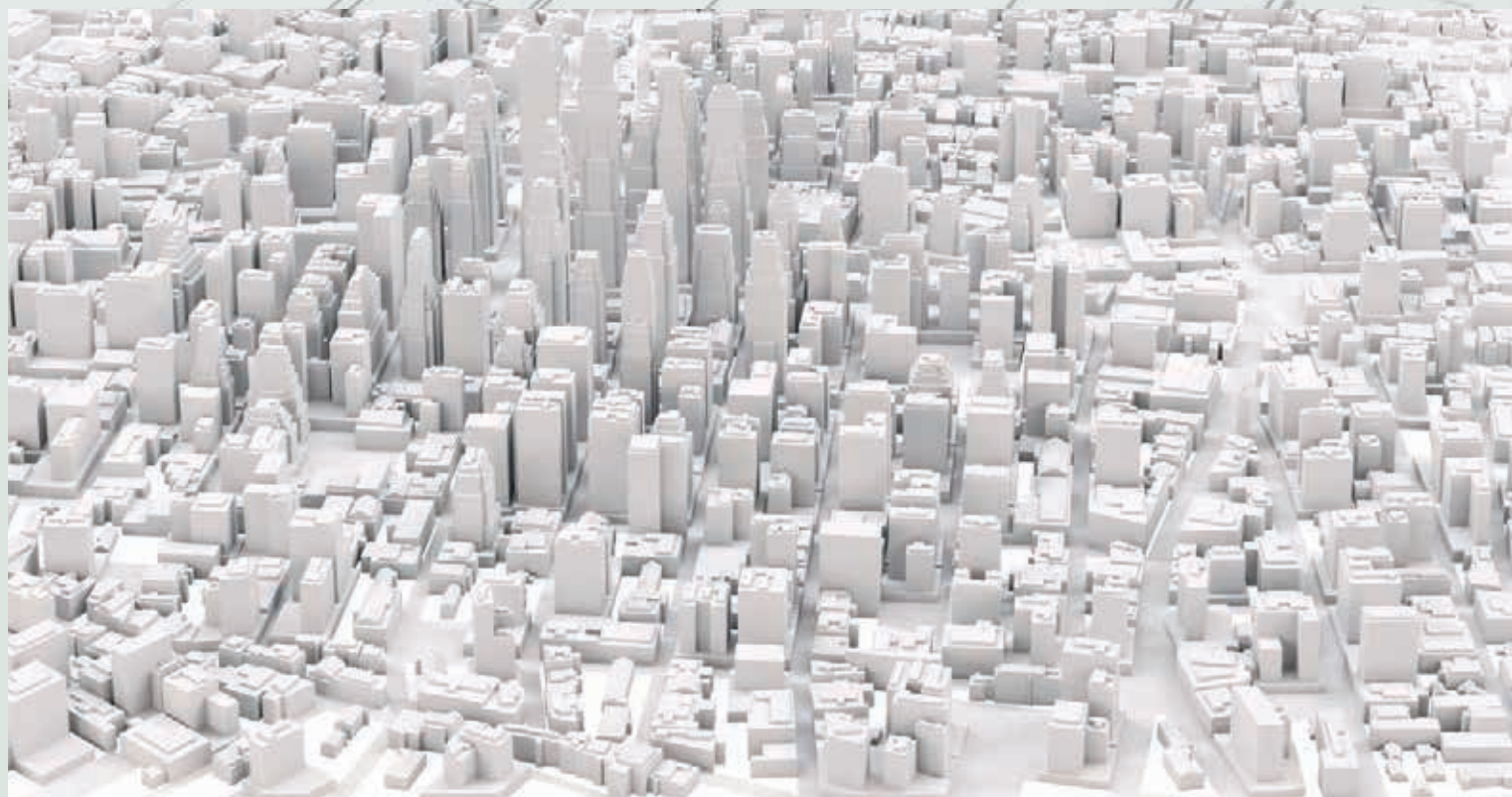

Le porte basculanti in acciaio Steel sono le più scelte per i garage dei quartieri urbani



## Resistenza, indeformabilità, affidabilità, sicurezza, eleganza, minimo ingombro...

Alle porte da garage Ballan potete chiedere davvero tutto. E soprattutto di adattarsi perfettamente alle caratteristiche del vostro box auto, alle dimensioni dell'ingresso e alla destinazione d'uso. Tutto merito della gamma di diverse strutture creata da Ballan per rendere le proprie porte... universali!



## La progettazione e la produzione sono interamente "made in Ballan"

Dal design delle porte alla progettazione dei componenti elettronici, tutte le fasi di produttive vengono ideate e realizzate dall'azienda. Ecco perché le prestazioni e la completa affidabilità delle porte basculanti e delle automazioni sono garantite al 100%.

Le porte da garage Ballan sono costruite rispettando al 100% la norma UNI EN 13241-1 e tutte le Direttive Europee in materia di sicurezza antinfortuni. Sono a Marcatura CE, corredate di Dichiarazione di Prestazione e per le porte motorizzate di Dichiarazione di Conformità CE.



## La sicurezza è una priorità

In tutte le automazioni Ballan il motore elettrico è gestito dal sistema di controllo VISg (Verified Instant Safety-g) che si avvale del nuovo Accelerometro di Gravità, brevettato da Ballan. Il risultato? Appena la porta incontra un ostacolo interrompe il suo movimento e lo inverte!

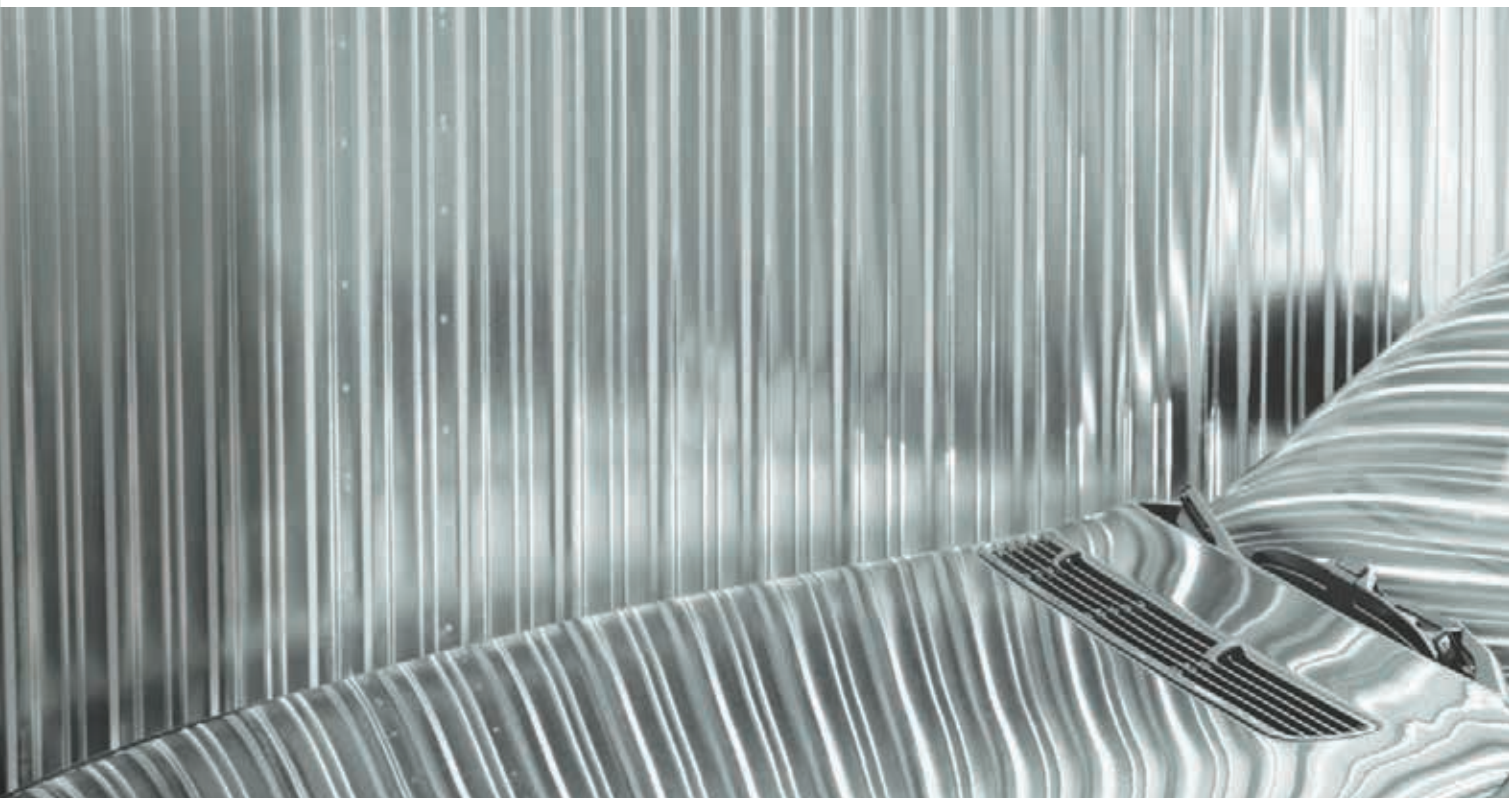

## Solo la migliore lamiera d'acciaio, stampata e zincata

La migliore lamiera d'acciaio, stampata e zincata. Per Ballan l'eccellenza passa attraverso la migliore selezione delle materie prime e l'innovazione nelle tecniche costruttive, come ad esempio la saldatura a freddo, presa in prestito dall'aeronautica.

Per questo le porte della linea Steel sono le più scelte per i garage dei quartieri urbani: porte sicure e durature, con il miglior rapporto qualità/prezzo.



## Sicurezza oltre la norma

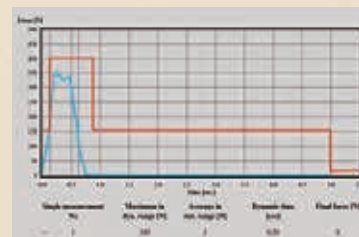

### Limitazione e controllo delle forze

Il dispositivo di limitazione delle forze, interrompe - e inverte - il movimento in presenza di un ostacolo (sforzo massimo consentito 400 N).

La linea rossa, nel grafico qui sopra, fissa i parametri indicati dalla Norma di Prodotto. Sullo stesso grafico, la linea blu è la forza rilevata sulla porta motorizzata Ballan.

## La performance tecnica

Il fabbricante riporta nella Dichiarazione di Prestazione (DoP) i valori dei requisiti richiesti dalla Norma di Prodotto, dopo che sono stati certificati da un Ente notificato. In questo modo attraverso la DoP l'acquirente ha modo di valutare e comparare la qualità della porta da garage.



Dichiarazione di Prestazione (DoP), che riporta le caratteristiche del prodotto secondo il nuovo CPR 305/2011.



Dichiarazione di Conformità CE che attesta il rispetto di tutte le Norme Europee in vigore per le porte motorizzate.



Manuale per la Posa in Opera, l'Uso e la Manutenzione: la guida di facile consultazione e completa di ogni informazione.

## Automazioni esclusive Ballan

### Una completa sicurezza secondo il Regolamento Prodotti da Costruzione 305/2011 e Norma di Prodotto EN 13241-1

Tutte le porte da garage devono rispettare una serie di disposizioni di legge volte a salvaguardare l'incolumità di chi le utilizza.

Il produttore nel dichiarare le prestazioni del prodotto come richiesto dal Regolamento Prodotti da Costruzione CPR 305/2011 sottopone la porta da garage a prove iniziali di tipo ad un Ente Notificato secondo la Norma di Prodotto EN 13241-1: resistenza al carico del vento, sicurezza aperture, forza di funzionamento per le porte motorizzate.

Le porte devono riportare la **targhetta di Marcatura CE**, essere corredate dalla **Dichiarazione di Prestazione (DoP)** mentre le porte motorizzate devono essere accompagnate anche dalla **Dichiarazione di Conformità CE** secondo la Direttiva Macchine (MD, Machine Directive).

### Porte a funzionamento manuale:

Queste porte sono dotate di dispositivo paracadute contro la chiusura accidentale dell'anta mobile.

**Riportano la targhetta di Marcatura CE e sono corredate di Dichiarazione di Prestazione (DoP).**

### Porte a funzionamento manuale: (predisposte alla motorizzazione)

- Dispositivo paracadute contro la chiusura accidentale dell'anta mobile;
- "spazi di sicurezza" di 25 mm fra i leveraggi;
- guarnizioni perimetrali fra anta mobile e telaio fisso;
- bracci di leva anticesoiamento;
- staffe autocentranti per garantire una corretta chiusura dell'anta.

**Riportano la targhetta di Marcatura CE e sono corredate di Dichiarazione di Prestazione (DoP).**

### Porte con automazione:

- Dispositivo paracadute contro la chiusura accidentale dell'anta mobile;
- "spazi di sicurezza" di 25 mm fra i leveraggi;
- guarnizioni perimetrali fra anta mobile e telaio fisso;
- bracci di leva e di movimento anticesoiamento;
- staffe autocentranti per garantire una corretta chiusura dell'anta;
- protezione degli organi in movimento;
- motori dotati di limitatore di forza;
- rilevatori di presenza (fotocellule).

**Riportano la targhetta di Marcatura CE e sono corredate di Dichiarazione di Prestazione (DoP) e Dichiarazione di Conformità CE.**

 Le porte contrassegnate dalla sigla "HF" adottano gli spazi di sicurezza e la guarnizione in gomma, che evitano lo schiacciamento delle dita.

**CE**



Targhetta di Marcatura CE identificativa del prodotto che riporta tutti i dati richiesti dalla normativa vigente.



Dispositivo paracadute inserito nelle guide. Agisce in caso di rottura delle funi bloccando la caduta dell'anta mobile.



Spazio di sicurezza di 25 mm fra la parte fissa e quella mobile con le guarnizioni laterali in gomma che sono un ulteriore elemento di protezione.

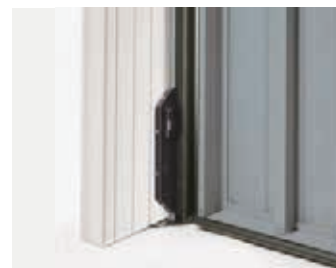

I rilevatori di presenza, applicati ai montanti laterali, bloccano istantaneamente il funzionamento della porta al passaggio di persone o cose (optional).

Telecomandare l'apertura e chiusura della porta del proprio garage è una bella comodità.

Grazie a Ballan questo semplice gesto è anche la scelta più sicura, perché tutte le automazioni proposte sono interamente progettate in azienda.



### Sistema di Controllo VISg: controllo di sensibilità garantito nel tempo

Nelle automazioni SIM, ERG e ISY Ballan il motoriduttore 24V viene gestito dal Sistema di Controllo brevettato VISg (Verified Instant Safety gravity).

Mediante l'integrazione dell'Accelerometro elettronico di Gravità, VISg utilizza 4 modalità differenti e indipendenti per rilevare l'ostacolo, sia durante il movimento chiusura che di apertura, riconoscendo gli impatti (con un ostacolo) dagli urti (ad esempio, un contatto non voluto con il paraurti dell'auto) che possono avvenire secondo direzioni diverse dal moto della porta, ma che vengono ugualmente rilevati. Per far sì che la sensibilità sia costante nel rispetto della norma, VISg gestisce le forze in modo variabile durante il movimento e le aggiorna continuamente al variare di agenti esterni (es. temperatura) e/o attriti.

VISg non utilizza fincorsa ma rileva sempre la posizione assoluta della porta pertanto dopo un blackout non ha bisogno di alcun apprendimento.

Mediante il display VISg dà informazioni all'utente che può personalizzarne il funzionamento in modo semplice, sempre nel rispetto della norma.



## Line

Porte basculanti Line:  
massima resa estetica  
e robustezza garantita

Non solo tecnica... Anche l'occhio vuole la sua parte! Nel modello Line l'acciaio cambia prospettiva per adattarsi ai contesti più eleganti e alle soluzioni architettoniche più originali. Le grandi doghe orizzontali, di passo 280, rappresentano infatti una soluzione estetica dall'elevato valore tecnico, perché la lavorazione rende più robusta la porta.



## Ideal

Porte basculanti Ideal:  
lo stile sposa la  
robustezza per un look  
tutto nuovo

Un sodalizio perfettamente riuscito tra design e performance. Il modello Ideal si distingue per le strette doghe orizzontali, di passo 110, che lo rendono elegante. Il vantaggio è duplice: la speciale profilatura della lamiera rende queste porte basculanti più robuste e resistenti. Si distingue in tutti i contesti per piacevolezza estetica e durata.



## Alet

Porte basculanti Alet:  
la basculante che respira  
e rispetta la privacy

Il ricircolo dell'aria all'interno del garage è una previsione di legge e allo stesso tempo una misura salutare. La soluzione è la porta basculante Alet che consente un'aerazione pari a circa il 40% della superficie della porta, senza dover rinunciare all'estetica. Dalla porta passa solo l'aria perché il profilo alettato obliquo del manto assicura la privacy totale dell'interno. Resistenza e indeformabilità sono garantite da Ballan.



**Più modelli, più soluzioni.**

**La linea Steel si adatta a qualsiasi esigenza e contesto di applicazione, grazie alla varietà di optional e colori disponibili.**

**Quel che non cambia sono sicurezza e durata, garantite dall'esperienza Ballan.**



## Zink

Porte basculanti Zink: universale per definizione, unica per realizzazione

Ballan ha reso unico anche il suo prodotto più versatile.

Manto in acciaio zincato a nervature verticali, profili di rinforzo orizzontali all'interno, scelta fra oltre 200 tonalità di colore. E poi molteplici possibilità di realizzazione su misura e per qualsiasi esigenza di aerazione.



## Zink GT

Porte basculanti Zink GT: estetica essenziale, con una resistenza da record

Essenzialità estetica e una durata davvero sorprendente.

Ballan ha preso in prestito dall'aeronautica la tecnica della saldatura a freddo, che prevede l'unione delle lamiere tramite giunti temprati inseriti ad altissima velocità. Così si evita l'asporto di zinco nel punto di unione e si aumenta la resistenza alla corrosione.

L'innovazione tecnologica al servizio della sicurezza e della versatilità, per venire incontro a tante esigenze anche di costo.



## Transit HF

Porte basculanti Transit HF: dedicate agli ingressi auto collettivi, garantite per un uso intensivo

Dedicate agli ingressi auto collettivi, le porte basculanti Transit HF garantiscono la massima sicurezza e una grande durata, con minime esigenze di manutenzione.

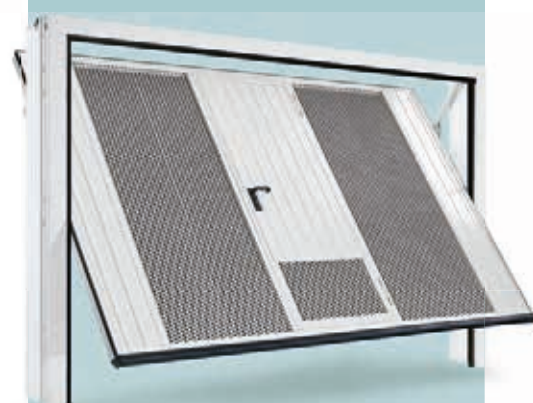

**PROFESSIONAL  
GARAGE**



• Dopo un attento confronto per  
• conoscere le esigenze la porta da  
• garage viene personalizzata.  
• Come nel caso della lamiera forata su  
• dogo del modello Line che permette  
• la necessaria aerazione mantenendo  
• una estetica pregevole.

• La maniglia: l'accessorio  
• per una chiusura sempre  
• perfetta con la finitura a  
• scelta fra diverse opzioni.



**RIF.6R** MISURE NOMINALI L2570xH2450  
**RIF.7** MISURE NOMINALI L2570xH2450

<b>G</b> DATA DISEGNO 03/09/2018		DATA ORDINE 23/09/2018	CLIENTE TRIPOD SRL	
<b>H</b> ID 1705622	UNITA mm	FOGLIO 1/1	MODELLO SPAZIO STEEL LINE	.NOMINALE /
		L.NOMINALEH /	.FORO /	
		L.FOROH /	H.VEILETTA /	
		COLORE RAL 9011	4	/
		3	2	/

**ballan**  
 excellence in doors  
 Via Restello, 98 - 35010 Villa del Conte (PD) - Italy  
 Tel: +39 049 9355112 - Fax: +39 049 9325311  
 www.ballan.com - Email: ballan@ballan.com  
 Capitale sociale: € 500.000 i.v. - R.E.A. PD n. 118254  
 CF-PI 00327010286 - Reg. Imprese PD n. 00327010286



Costruite **con** il cliente e **per** il cliente.

Le porte basculanti Steel sono davvero personalizzabili, grazie al supporto dell'ufficio tecnico Ballan, in grado di consigliare la soluzione migliore e progettare su misura.

Le porte basculanti Steel vengono costruite su misura.  
 Per particolari esigenze di applicazione l'ufficio tecnico Ballan saprà indicare la giusta soluzione.

Le tinte Ral a disposizione sono più di 200, ampliate con le tinte micacee per esigenze particolari.  
 Se le porte sono esposte al sole, gli specialisti del colore Ballan consigliano di privilegiare le tinte chiare per una maggior durata e stabilità nel tempo.



## Porta basculante Line



Porta basculante Line Sikura HF,  
la tinta Ral 1014 e la maniglia art. 98  
sono optional.

La porta basculante Line unisce robustezza e resa estetica,  
in perfetta sintonia con le collocazioni residenziali più eleganti.

## Line: la porta metallica cambia prospettiva

Le grandi doghe orizzontali non sono un'esclusiva delle porte da garage in legno.

Lo dimostra il modello Line della linea Steel, con le sue doghe di passo 280 (250+30mm) in lamiera di grosso spessore (più di 10/10 di mm).

La soluzione è di grande effetto estetico e di elevato valore tecnico, infatti il tipo di disegno, ottenuto con una speciale profilatura della lamiera d'acciaio, rende più robusta la porta.

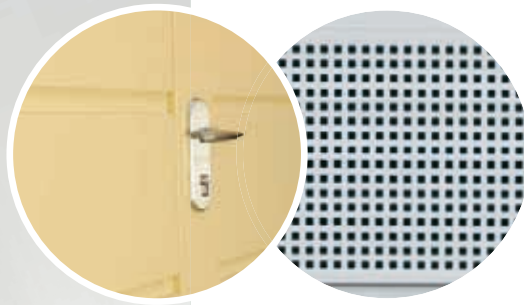

Vista esterna porta basculante Line Sikura HF con porta pedonale integrata nell'anta mobile. La porta pedonale, la maniglia art. 98 e la tinta Ral 1014 sono optional.



Vista interna porta basculante Line Sikura HF, tinta Ral 1014 (optional). Le foderine copripeso sono in lamiera preverniciata bianca simil Ral 9016.





## Porta basculante Line



Nelle collocazioni in ambienti residenziali multipli il garage con l'accesso al piano predispone una comoda entrata per l'auto. La scelta della porta basculante Line assicura un'estetica in sintonia con il design moderno dell'edificio.

Grande effetto estetico delle doghe orizzontali.

Porta basculante Line con porta pedonale, la seconda porta basculante pur essendo senza porta pedonale è stata coordinata esteticamente.



Le porte basculanti Steel si prestano alla realizzazione con soluzioni estetiche di grande impatto come il rivestimento con lamiere in acciaio *Cor-ten* (*CORrosion resistance*, resistenza alla corrosione e *TENSile strength*, resistenza a trazione).

La principale caratteristica dell'acciaio Corten, è l'ottima resistenza alla corrosione da agenti atmosferici dato che la naturale ossidazione si arresta con il tempo, formando una patina protettiva che non si modifica negli anni.

La tonalità cromatica ossidata che prende origine in superficie appare calda e intensa ed offre molte soluzioni estetiche in relazione all'insolita "eleganza della ruggine" che sottolinea la sensazione di vissuto data dai segni del tempo.

Un'ottima alternativa all'acciaio Corten è la verniciatura nella tinta micacea simil Corten Bal 1, che emula l'effetto ricercato e permette una più semplice applicazione.

Realizzazione speciale porta basculante Line, in acciaio Corten naturale.



## Porta basculante Ideal



Porta basculante Ideal Spazio HF,  
la tinta Ral 6019 e la maniglia art. 98  
sono optional.

Nella porta basculante Ideal il design moderno  
sposa le performance dell'acciaio.  
Una soluzione più attuale, ma anche resistente.

## **Ideal: la porta metallica ha un nuovo look**

Per ampliare gli orizzonti a volte bisogna cambiare prospettiva. È ciò che ha fatto Ballan con le strette doghe orizzontali del modello Ideal, di passo 110 (80+30 mm). Una soluzione attuale e al contempo resistente: questo tipo di disegno, ottenuto con una speciale profilatura della lamiera d'acciaio, ha anche l'effetto di irrobustire la porta. Per le sue caratteristiche costruttive, è consigliata l'installazione solo su fori protetti, come portici o seminterrati.

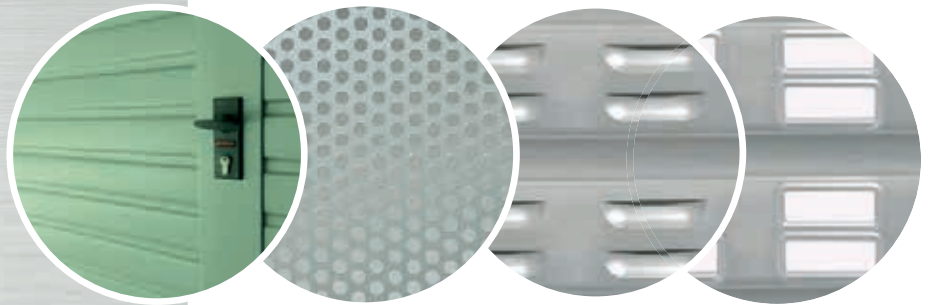

**Vista esterna porta basculante Ideal Spazio, con porta pedonale integrata nell'anta mobile (disponibile solo con maniglie in alluminio). La porta pedonale la tinta Ral 6019 e la maniglia art. 98 sono optional.**



**Vista interna porta basculante Ideal Spazio HF, tinta Ral 6019 (optional). Le foderine copripeso sono in lamiera preverniciata bianca simil Ral 9016.**



## Porta basculante Ideal



La porta basculante Ideal si adatta a molteplici esigenze. Disponibile anche la porta pedonale incorporata nell'anta, per un comodo utilizzo del garage.



Per la porta basculante  
Ideal è consigliata  
l'installazione solo su fori  
protetti, come portici o  
seminterrati.



## Porta basculante Alet



Porta basculante Alet Spazio HF,  
con anta mobile alettata, la tinta Ral 1015  
e la maniglia in abs sono optional.

Alet consente un'aerazione pari a circa il 40% della superficie della porta e nel contempo rispetta la privacy perché impedisce la visione dell'interno del garage.

## **Alet:** la basculante che respira

Il ricambio d'aria all'interno del garage è talvolta un'esigenza imprescindibile. Con il modello Alet, Ballan propone la soluzione che unisce nel modo migliore estetica e funzione.

Il profilo alettato obliquo del manto consente un'aerazione pari a circa il 40% della superficie e impedisce la visione dell'interno del garage.

Il risultato è una porta basculante resistente, indeformabile, dal design elegante e soprattutto... Che respira!

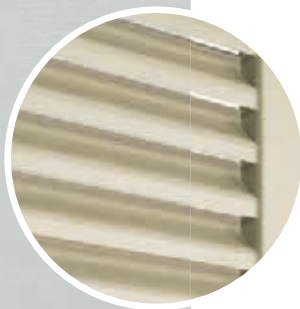

Vista esterna porta basculante Alet Sikura HF  
con porta pedonale alettata integrata nell'anta mobile.  
La porta pedonale la tinta Ral 1015 e la maniglia in abs sono optional.



Vista interna porta basculante Alet Spazio HF,  
tinta Ral 1015 (optional).  
Le foderine copripeso sono in lamiera preverniciata  
bianca simil Ral 9016.





## Porta basculante Alet



Porte Alet Spazio HF, posizionate nei piani sotterranei di un edificio costruito in prossimità del mare. La vicinanza al litorale ha determinato la scelta della verniciatura in tinta per ambiente salino Ral 9006.

Il ricircolo dell'aria all'interno del garage è una previsione di legge e allo stesso tempo una misura salutare.

Alet consente un'aerazione pari a circa il 40% della superficie della porta e rispetta la privacy.



Particolare del sopra luce oltre l'anta mobile  
in lamiera fori quadri 8x8 mm.



## Porta basculante Zink



Porta basculante Zink Spazio  
la tinta Ral 6034 e la maniglia in abs  
sono optional.

Zink è universale per definizione. Manto in acciaio a nervature verticali e massima possibilità di personalizzazione.

## Zink: la porta universale è in acciaio

Se esiste una porta da garage in grado di adattarsi ad ogni esigenza questo è il modello Zink Ballan.

Universale per definizione, Zink con manto in acciaio zincato a nervature verticali, unisce una robustezza eccellente utilizzando lamiera d'acciaio stampato e profili di rinforzo orizzontali all'interno.

La sua versatilità permette realizzazioni su misura soprattutto per le tante possibili aerazioni dei box auto sotterranei.

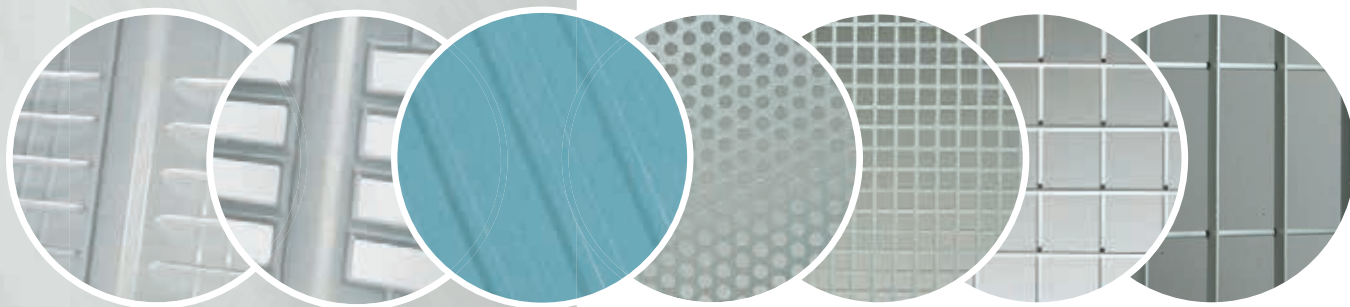

Vista esterna porta basculante Zink Spazio con porta pedonale integrata nell'anta mobile. La porta pedonale, la tinta Ral 6034 e la maniglia in abs sono optional.



Vista interna porta basculante Zink Spazio, tinta Ral 6034 (optional). Le foderine copripeso sono in lamiera preverniciata bianca simil Ral 9016.



## Porta basculante Zink



Scelta obbligata la **struttura non debordante City** per la porta basculante inserita vicino all'uscita: così rimane libero tutto lo spazio davanti al box auto.

Porte basculanti Zink con struttura Sikura HF e struttura Sikura HF City (non debordante). Con doppia chiusura e fori di ventilazione.

Porta basculante Zink  
verniciata Ral 1014,  
in una collocazione  
estremamente  
moderna.





## Porta basculante Zink GT



Porta basculante Zink GT Spazio HF,  
in lamiera d'acciaio zincato,  
la maniglia in abs è optional.

In Zink GT l'unione delle lamiere avviene tramite giunti temprati: la "saldatura a freddo", che aumenta la resistenza alla corrosione, perché evita l'asporto di zinco nel punto di unione.

## ZINK GT: la porta a prova di corrosione

La purezza dell'acciaio zincato. Chi cerca l'essenzialità estetica, con Zink GT scopre anche una sorprendente durata. Infatti, per la costruzione del modello *entry level* della linea di porte basculanti Steel, Ballan utilizza una tecnologia di derivazione aeronautica, che prevede l'unione delle lamiere tramite giunti temprati inseriti ad altissima velocità.

Questa tecnica, denominata "saldatura a freddo", aumenta la resistenza alla corrosione, perché evita l'asporto di zinco nel punto di unione.

La sua versatilità permette realizzazioni su misura, anche per l'aerazione del garage.



Zink GT:  
l'unione delle lamiere  
d'acciaio avviene  
attraverso giunti temprati.



Vista esterna porta basculante Zink GT Spazio HF, in lamiera d'acciaio zincato, con porta pedonale integrata nell'anta mobile. La porta pedonale e la maniglia in abs sono optional.



Vista interna porta basculante Zink GT Spazio HF zincata, con automazione SIM-1 (optional). Le foderine copripeso sono in lamiera zincata.





## Porta basculante Zink GT



Personalizzazione per Zink GT  
con numerazione box auto:  
seguendo le indicazioni del progettista,  
per aiutare ad identificare il piano,  
i profili sono in tinta colorata.

Porte basculanti  
Zink GT Spazio HF  
con feritorie di aerazione,  
in tinta Ral 9010 e  
profili verticali colorati  
differenziati a seconda del  
piano garage.





**RISERVATO**

da Vinci Park

## Aerazione

Le molteplici alternative optional permettono di stabilire il volume del passaggio d'aria

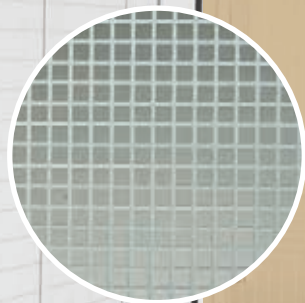
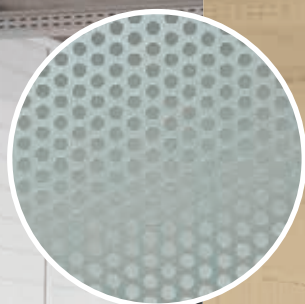
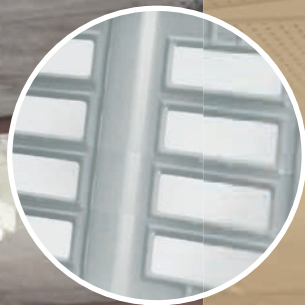

Quando si installa una porta basculante o se ne sostituisce una esistente, si deve tenere conto degli obblighi previsti dalla legge per l'aerazione dei garage interrati. Per legge è stabilita anche la quantità di aerazione necessaria, in funzione delle dimensioni del locale e del numero di garage presenti nella rimessa. Per questo la linea Steel offre molteplici alternative di aerazione.

I modelli Zink e Zink GT ad esempio prevedono fori e feritoie di aerazione in diverso numero.

E quando le esigenze sono non standard, Ballan esegue realizzazioni speciali su disegno.



## Optional per Steel

I fori di ventilazione e le feritoie di aerazione permettono di modulare il passaggio d'aria a seconda delle esigenze



### Feritoie di aerazione per modelli Zink e Zink GT

Particolare delle feritoie di aerazione (poste su 5+5 file)



Porta basculante Zink Sikura HF con feritoie d'aerazione poste su 10 file (5+5) sulla parte superiore ed inferiore dell'anta mobile, con predisposizione per motori laterali, tinta Primer per interni Ral 9010. Le feritorie di aerazione sono disponibili come optional per Zink. Per il modello Zink GT sono comprese nel prezzo (solo queste due posizioni).

### Feritoie di aerazione per modello Ideal

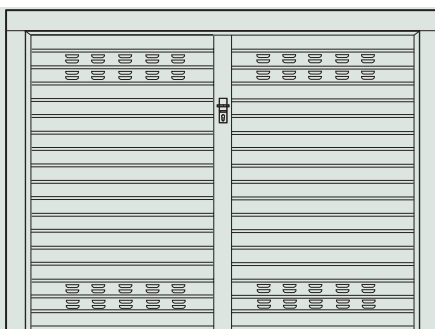

Particolare delle feritoie d'aerazione poste sulla doghe del modello Ideal. Vengono sempre posizionate su 2 doghe (2 feritoie per dogha).

Prospetto porta basculante Ideal con feritoie d'aerazione poste su 2 doghe sulla parte superiore e 2 doghe sulla parte inferiore dell'anta mobile. Una posizione (2 doghe) è già compresa nel prezzo.





## Fori di ventilazione 60x20 mm per modelli Zink e Zink GT

Particolare dei fori di ventilazione.



Porta basculante Zink Sikura HF, con fori di ventilazione 60x20 mm, nella versione con massima foratura dell'anta mobile, con predisposizione per motori laterali, tinta Primer per interni Ral 9010. I fori di ventilazione sono disponibile come optional per Zink. Per il modello Zink GT è compresa nel prezzo una posizione.

## Fori di ventilazione per modello Ideal

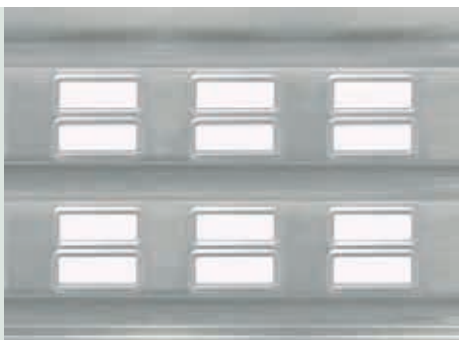

Particolare dei 2 fori di ventilazione 60x20 mm poste sulla doga del modello Ideal. Vengono sempre posizionati su 2 doghe (2 fori per dogha).

Prospetto porta basculante Ideal con fori di ventilazione 60x20 mm, posti su 2 doghe sulla parte superiore dell'anta mobile. Una posizione (2 doghe) è già compresa nel prezzo.

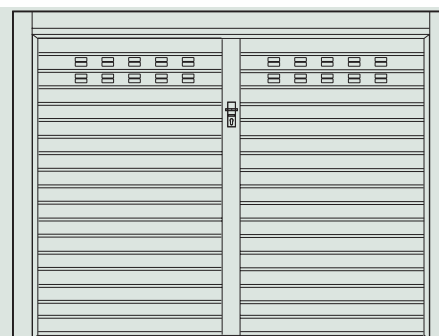



## Optional per Steel

L'aerazione è su misura a seconda delle esigenze con la lamiera forata dedicata quasi esclusivamente ai modelli Zink



Lamiera fori  
Ø 6 mm

Particolare della lamiera zincata forata  
(fori Ø 6 mm)  
aerazione porta basculante 30% ca.



Vista esterna porta basculante  
Zink Sikura HF, con fascia  
incorporata nell'anta mobile  
in lamiera forata (fori Ø 6 mm),  
con predisposizione per motori  
laterali. Verniciata Primer per  
interni Ral 9010.

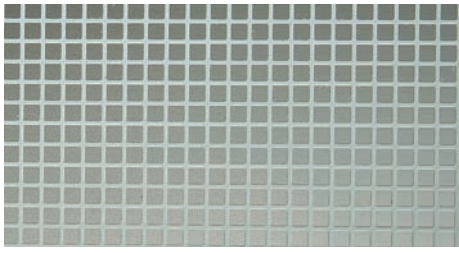

## Lamiera fori quadri 8x8 mm

Particolare della lamiera zincata forata  
quadra (fori quadri 8x8 mm),  
aerazione porta basculante 45% ca.

Sopraluce oltre l'anta mobile  
in lamiera fori quadri 8x8 mm.







## Optional per Steel

Il modello Zink con la rete elettrosaldata oppure con il grigliato elettroforgiato viene utilizzato per grandi esigenze di aerazione



### Rete elettrosaldata 40x40 mm

Particolare della rete zincata elettrosaldata da 40x40 mm (spess. Ø 3,5 mm), aerazione porta basculante 75% ca.



Realizzazione di porta basculante Zink Spazio HF, con anta mobile con rete elettrosaldata 40x40 mm.

Prospetto esterno porta basculante con rete elettrosaldata da 40x40 mm

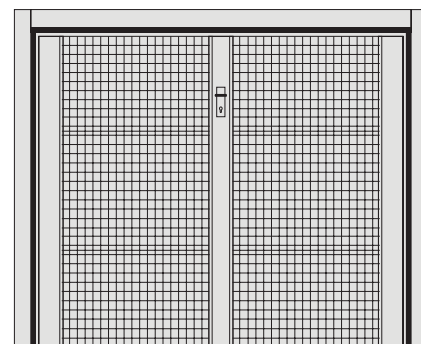



## Grigliato elettroforgiato 66x132 mm

Particolare del grigliato elettroforgiato zincato  
da 66x135 mm,  
aerazione porta basculante 75% ca.



Realizzazione di porta basculante Zink Sikura HF City  
con anta mobile con grigliato elettroforgiato  
e realizzazioni speciali sempre in grigliato elettroforgiato.



## Optional per Steel

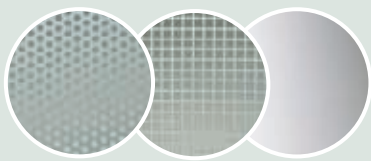

### Sopraluce incorporato nell'anta mobile

Il sopraluce può essere in lamiera forata, oppure con specchiature predisposte a vetro (vetro escluso).  
Non disponibile per tutti i modelli\*.



Porta basculante Zink Sikura HF con sopraluce incorporato nell'anta mobile con 2 specchiature in lamiera forata (fori quadri 8x8 mm) con predisposizione per motori laterali, tinta Primer per interni Ral 9010.



Porta basculante Zink Spazio con sopraluce incorporato nell'anta mobile con 2 specchiature predisposte a vetri (vetro escluso), tinta Primer per interni Ral 9010.

Alcune fra le numerose possibilità di sopraluce o veletta per i modelli Steel\*, coordinabili anche al modello prescelto.

(\*) Le varianti aerazione, i sopraluce e le velette non sono sempre disponibili per i vari modelli Steel, verificare nella scheda tecnica o listino prezzi.

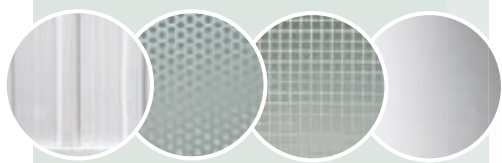

## Sopraluce oltre l'anta mobile

Il sopraluce può essere in lamiera coordinata al modello o in lamiera forata, oppure con specchiature predisposte a vetro (vetro escluso).



Porta basculante Zink Sikura HF con sopraluce oltre l'anta mobile su misura in lamiera grecata cieca, tinta Primer per interni Ral 9010.



Porta basculante Zink Sikura HF con sopraluce oltre l'anta mobile con 2 specchiature predisposte a vetri (vetro escluso), tinta Primer per interni Ral 9010.

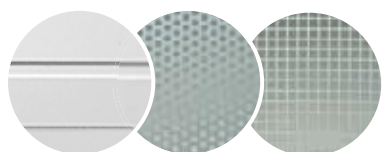

## Veletta superiore cieca o in lamiera forata

La veletta può essere in lamiera coordinata al modello o in lamiera forata.



Veletta superiore cieca in lamiera zincata, tinta Primer per interni Ral 9010.



Veletta superiore in lamiera zincata forata (fori Ø 6 mm), tinta Primer per interni Ral 9010.



Installazione di porte basculanti Zink con realizzazione anche di rivestimento parete in lamiera d'acciaio coordinata.



Personalizzazione è l'opposto di omologazione.

Le porte basculanti Zink e Zink GT si prestano a realizzazioni speciali. Grazie al supporto dei tecnici Ballan gli interventi possono essere progettati e realizzati su misura.

201

ballan  
assistenza in door

La diversificata offerta Ballan di soluzioni per chiusure box permette l'inserimento di differenti prodotti, come ad esempio (vedi foto sottostante) installazione di porte basculanti e serranda ad angolo, sempre mantenendo l'aerazione prevista per i locali sotterranei.

A richiesta si possono inserire le targhette di numerazione box auto: una comoda soluzione per identificare il garage. (optional)



Installazione in garage sotterranei di porte basculanti Zink, con soprauce su misura in rete elettrosaldata.



Optional per Zink, Zink GT

**STOPPER  
BALLAN**

**Stopper Ballan** aumenta la resistenza ai tentativi di scasso.

Sicuro e conveniente, il kit **Stopper Ballan** può essere installato direttamente da chi lo acquista e ha il pregio di essere invisibile dall'esterno della porta.

## Stopper Ballan

il kit antieffrazione che protegge la serratura delle porte basculanti in monolamiera

- è universale  
si applica alla maggior parte delle porte basculanti da garage in monolamiera, a condizione che siano dotate di serratura.
- è resistente  
l'acciaio di alto spessore della piastra e del **coperchio di protezione serratura** aumentano la resistenza ai tentativi di effrazione meccanica.
- è invisibile all'esterno  
grazie all'applicazione senza viti passanti non si vede dall'esterno.
- è la soluzione ideale  
per le porte basculanti monolamiera installate nei seminterrati o nei condomini dove i ladri hanno poco tempo per agire.

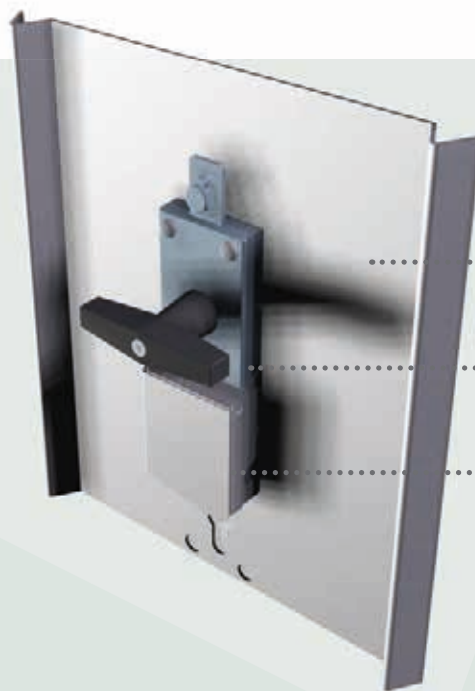

.....  
piastra in acciaio  
zincato e/o verniciato  
spessore 15/10 di mm

.....  
serratura dotata di cilindro  
di sicurezza antitrapano con  
profilo europeo (30-10 mm)

.....  
coperchio di protezione  
serratura in acciaio zincato.



# STOP

## AI FURTI IN GARAGE

Facile da installare,  
unico e brevettato!

La piastra di Stopper Ballan è dotata di fori per adattarsi alla serratura già esistente sulla porta basculante in monolamiera.

Va posizionata all'interno, ad incastro, e fissata assieme alla nuova serratura. Non servono viti passanti e dall'esterno non si vede nulla.

Dopo aver sostituito il cilindro, si avvita la maniglia di apertura e... la porta da garage è ancora più sicura!

Vista interna  
porta basculante  
con Stopper Ballan.

Stopper Ballan  
è invisibile all'esterno  
della porta.



Vista esterna  
porta basculante  
con Stopper Ballan.





## Automazioni

Le automazioni progettate e sviluppate da Ballan: una scelta sempre esatta perché a misura della porta basculante

Basta un click per connettersi con la porta basculante



Sempre con un click, il trasmettitore Smart dalla cover bicolore bianco-nero, aziona la porta da garage a distanza e senza il minimo sforzo. Una comodità alla quale è difficile rinunciare.



## Benvenuti nel futuro con le automazioni interamente progettate in Ballan

Telecomandare l'apertura e chiusura della porta del proprio garage è una bella comodità.

Grazie a Ballan questo semplice gesto è anche la scelta più sicura, perché le automazioni proposte sono interamente progettate in azienda.

Perfettamente integrate con la struttura della porta, rigorosamente a marcatura CE e garantite per migliaia di cicli di funzionamento, le **automazioni SIM e ISY Ballan** si lasciano programmare con un semplice click e dialogano informando ad esempio, della necessità di manutenzione.

Se il garage si trova in prossimità di passaggi pedonali o il foro è ad arco, Ballan propone la porta da garage con **anta non debordante City e automazione ERG-2 CITY** affidabile e sicura.

L'automazione ISY Ballan (sviluppata e brevettata da Ballan) integra motore, sistema di controllo VISg con Accelerometro di Gravità brevettato e comando in un unico elemento, posto sull'anta mobile, ottenendo in questo modo una compattezza eccellente e un risultato estetico invidiabile. La presenza di un'interfaccia con l'utente, consente di programmare il funzionamento della porta e di essere informato sullo stato dell'automazione.



La protezione inferiore in gomma dell'anta mobile è di serie per tutte le porte motorizzate (viene fornita smontata).



## La sicurezza della Marcatura CE

Le porte basculanti dotate di automazione sono a Marcatura CE e corredate di Dichiarazione di Conformità CE per l'uso automatico. Tutti i componenti elettrici ed elettronici sono a Marcatura CE in conformità alla Direttiva europea sulla compatibilità elettromagnetica.

## Con il kit la porta è subito pronta all'uso

La scelta del KIT permette di avere l'automazione preferita già installata nella porta, che non necessita perciò di collaudo in cantiere perchè l'impianto elettrico è già inserito e precablato. A tutti gli effetti può essere paragonata a un "elettrodomestico" che non ha bisogno di un elettricista per la messa in funzione. È sufficiente collegare la porta all'impianto elettrico del garage ed è subito pronta all'uso, con un evidente risparmio di tempo ed economico.

Il kit è disponibile in tre soluzioni:

- **KIT ORO:** la porta viene fornita completa con l'automazione scelta e full optional.
- **KIT ARGENTO:** la porta viene fornita completa di automazione come per il KIT ORO, ma senza il lampeggiante a led con l'antenna integrata.
- **KIT BASE:** l'automazione conveniente, sempre già installata nella porta.





Optional per Steel

**ISY**  
ballan

ISY Ballan:  
l'automazione più  
compatta ed efficiente

**Automazione per tutti  
i modelli Steel con:  
- struttura Sikura HF.**

Per questa automazione sono  
previsti i tre kit alternativi:

- **KIT ORO**
- **KIT ARGENTO**
- **KIT BASE**



Vista interna Zink Sikura HF con automazione ISY Ballan e coppia di fotocellule interne premontate e precablate (optional).



L'automazione ISY Ballan (sviluppata e brevettata da Ballan) integra motore, sistema di controllo VISg con Accelerometro di Gravità brevettato e comando in un unico elemento, posto sull'anta mobile, ottenendo in questo modo una compattezza eccellente e un risultato estetico invidiabile.

I punti di forza dell'automazione ISY Ballan, nonché gli elementi che distinguono nettamente questa motorizzazione:

- il monobraccio di sostegno e di movimentazione della parte mobile, opportunamente sagomato per rispettare gli spazi di sicurezza che evitano il pizzicamento o cesoiamento delle dita;
- la realizzazione di una forza variabile durante i movimenti di apertura e di chiusura;
- l'aggiornamento a ogni ciclo della forza impiegata: questo rende l'automazione più sensibile (più sicura) e nello stesso tempo più affidabile (più funzionale), perché compensa automaticamente le variazioni dovute ad attrito, temperatura e alimentazione elettrica;
- la presenza di un'interfaccia con l'utente che consente di programmare il funzionamento della porta e di essere informato sullo stato dell'automazione, sui malfunzionamenti e su un'eventuale necessità di manutenzione.

**Il monobraccio di sostegno e di movimentazione della parte mobile, brevetto Ballan, è stato opportunamente sagomato.**

**L'automazione è integrata con la porta e si avvale di due motoriduttori irreversibili a bassa tensione.  
La luce di cortesia a led è inserita nella protezione.**

CE

# SIM ballan

SIM Ballan:  
l'automazione sicura  
e affidabile

Automazione per tutti  
i modelli Steel con:  
- struttura Spazio HF  
- struttura Sikurtec HF.

Per questa automazione sono  
previsti i tre kit alternativi:

- KIT ORO
- KIT ARGENTO
- KIT BASE



Vista interna Zink Spazio HF con automazione SIM-2 Ballan e coppia di fotocellule interne premontate e precablate (optional).

L'automazione SIM-1 e SIM-2 Ballan (sviluppata e brevettata da Ballan) integra motore, sistema di controllo VISg con Accelerometro di Gravità brevettato e comando in un unico elemento, racchiuso in una protezione in materiale plastico nero e posto sull'anta mobile, con cavi elettrici esterni inseriti in una guaina.

I punti di forza dell'automazione SIM Ballan sono:

- il monobraccio di sostegno e di movimentazione della parte mobile, opportunamente sagomato per rispettare gli spazi di sicurezza che evitano il pizzicamento o cesoiamento delle dita;
- la realizzazione di una forza variabile durante i movimenti di apertura e di chiusura.
- l'aggiornamento a ogni ciclo della forza impiegata, questo rende l'automazione più sensibile e nello stesso tempo più affidabile, perché compensa automaticamente le variazioni dovute ad attrito, temperatura e alimentazione elettrica;
- la presenza di un'interfaccia con l'utente che consente di programmare il funzionamento della porta e di essere informato sullo stato dell'automazione, sui malfunzionamenti e su un'eventuale necessità di manutenzione.

Il monobraccio di sostegno e di movimentazione della parte mobile, brevetto Ballan, è stato opportunamente sagomato.

L'automazione si avvale di due motoriduttori irreversibili a bassa tensione.

La luce di cortesia a led è inserita nella protezione.

Vista interna Zink Spazio HF con automazione SIM-1. L'automazione SIM-1 prevede un motore centrale applicato su un longherone centrale (posto sull'anta mobile) con base motore e tubi di rinvio. La coppia di fotocellule interne premontate e precablate è optional.





## Optional per Steel



ERG-2 CITY Ballan:  
l'automazione pratica e affidabile  
per struttura non debordante City

**Automazione per tutti  
i modelli Steel con:**

- struttura Spazio City HF
- struttura Sikurtec City HF
- struttura Sikura City HF.

Per questa automazione sono  
previsti i tre kit alternativi:

- KIT ORO
- KIT ARGENTO
- KIT BASE



Vista interna porta basculante MyFusion Sikura HF City, con automazione ERG-2 CITY e coppia di fotocellule interne premontate e precablate (di serie).



L'automazione ERG-2 CITY, progettata da Ballan, è sicura perchè con il braccio motore telescopico e la predisposizione HF rispetta gli spazi di sicurezza antinfortuni (Direttiva Europea). Integra motore, sistema di controllo VISg con Accelerometro di Gravità e comando in un unico elemento, racchiuso in una protezione in materiale plastico nero e posto sull'anta mobile, con cavi elettrici esterni inseriti in una guaina.

La motorizzazione ERG-2 CITY, destinata ai modelli di porte con anta mobile non debordante (City), prevede due motori laterali applicati su due longheroni (posti alle estremità dell'anta mobile) con base motore e bracci telescopici.

I punti di forza dell'automazione ERG-2 CITY sono:

- il braccio motore telescopico rispetta gli spazi di sicurezza che evitano il pizzicamento o cesoiamento delle dita;
- la realizzazione di una forza variabile durante i movimenti di apertura e di chiusura.
- l'aggiornamento a ogni ciclo della forza impiegata, questo rende l'automazione più sensibile e nello stesso tempo più affidabile, perché compensa automaticamente le variazioni dovute ad attrito, temperatura e alimentazione elettrica;
- la presenza di un'interfaccia con l'utente che consente di programmare il funzionamento della porta e di essere informato sullo stato dell'automazione, sui malfunzionamenti e su un'eventuale necessità di manutenzione.

L'automazione si avvale di due motoriduttori irreversibili a bassa tensione e dei bracci telescopici per trasmettere il movimento all'anta. La luce di cortesia è inserita nella protezione.



# RUN ballan

RUN Ballan:  
l'automazione comoda e  
conveniente

Automazione per tutti i modelli

Zink e Zink GT:

- struttura Spazio HF.

(consigliata per cantieristica)



Vista interna Zink Spazio HF con automazione a soffitto RUN Ballan.  
Il gruppo attuatore con pattino, il braccio di spinta sagomato e la guida in acciaio del motore sono sempre zincati.



L'automazione RUN, progettata da Ballan, è con motore a soffitto sistema a traino. Per porte basculanti Zink Spazio HF, Zink GT Spazio HF e senza porta pedonale.

#### Adatta solo per cantieristica.

Completa di:

- n. 1 motore a traino, forza 650N centralina a soffitto, guida in acciaio zincato, gruppo attuatore con pattino montato nell'anta mobile e braccio di spinta sagomato;
- n. 1 scheda ricevente bicanale integrata rolling code;
- n. 1 radiocomando murale bicanale ad uso pulsantiera interna;
- n. 1 trasmettitore quadricanale;
- protezione inferiore in gomma dell'anta mobile (fornita sfusa)
- staffe a soffitto fino a max 200 mm (quando H soffitto - H max basc. < 200 mm)
- sblocco interno
- Dichiarazione di Conformità CE.

Particolare del gruppo attuatore con pattino e braccio di spinta sagomato.

Accessori automazione RUN Ballan  
(possono essere già compresi nella dotazione oppure optional)

1. Radiocomando murale bicanale ad uso pulsantiera interna
2. Trasmettitore quadricanale
3. Tastiera a codice RUN
4. Coppia di fotocellule sfuse
5. Antenna RUN per radiocomandi
6. Lampeggiatore RUN di movimento 24V con supporto in pvc
7. Sblocco manuale dall'esterno
8. Ricevitore RUN quarzato da esterno bicanale.





## Optional per Steel



### Più security con il nuovo E-Lock per automazione ISY

In tutte le porte basculanti Ballan i motori sono alloggiati sull'anta mobile e la loro irreversibilità garantisce già un buon livello di antieffrazione. Progettato dall'Ufficio Ricerca e Sviluppo Ballan **il sistema E-Lock (esclusivo incontro elettrico) è un dispositivo accessorio che si integra perfettamente con la struttura Sikura HF e l'automazione ISY rendendo ancora più inviolabile la porta da garage.**

Viene installato (come optional) completamente integrato nella traversa superiore della porta basculante motorizzata e quando si attiva la chiusura automatizzata il dispositivo interviene su entrambi gli scocchi interni mantenendo bloccata la porta fino alla prossima apertura, incrementando così la sicurezza antieffrazione.

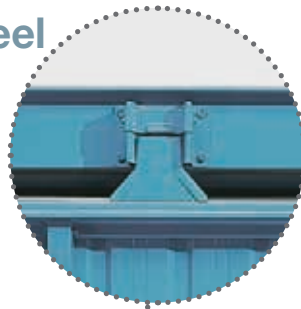

**Il sistema E-lock è optional, si attiva su entrambi gli scocchi interni ed è disponibile per le porte basculanti Steel motorizzate con automazione ISY (non disponibile nella versione City non debordante).**



## Contatto N.C. per domotica (optional)

**Il contatto opzionale N.C. (Normally Closed) è un accessorio che attesta lo stato della porta:  
N.C. normalmente chiuso a porta chiusa.**

È indipendente dall'automazione e potrà essere collegato all'impianto di allarme e/o domotica, attraverso il cavo con morsetto posizionato in alto a dx vista interna porta basculante.

Viene fornito già installato nella porta.

Disponibile in due soluzioni:

- **Contatto N.C. opzionale solo con porta basculante motorizzata.**
- **Contatto N.C. opzionale per porta pedonale (con porta basculante manuale o motorizzata).**



Con il contatto N.C. collegato al sistema di domotica è possibile monitorare l'apertura e la chiusura della porta da garage

Il contatto N.C. per porte e finestre può essere utile per verificare se è stato lasciato aperto un cancello esterno oppure una porta da garage.

Il sistema domotico in questi casi, invia un segnale di avviso all'utente che si trova in un'altra zona dell'abitazione oppure, contemporaneamente, attiva un segnale di allarme evidenziabile anche su uno schermo di supervisione.

Se necessario, è possibile inviare un segnale a un dispositivo remoto ad esempio, tramite un remotizzatore GSM.





## Optional per Steel

### Accessori automazioni

Gli accessori automazioni SIM, ISY, ERG-2 CITY possono essere già compresi nei vari kit, oppure disponibili come optional.



**Trasmettitore Smart, FM rolling code a 3 e 5 canali.**  
(cod. MB.081)  
(optional)



**Supporto murale in pvc per trasmettitore Smart Ballan**  
(cod. MB.081S)  
(optional)



**Tastiera a codice retro illuminata wireless a 4 canali rolling code KQ 433 FM, alimentazione a batterie (dim. 113x40x37 mm).**  
(cod. MB.18.1)  
(optional)



**Trasmettitore murale a 3 canali rolling code KQ 433 FM (dim. 113x40x37 mm).**  
(cod. MB.17.1)  
(optional)



**Trasmettitore murale a 12 canali rolling code KQ 433 FM (dim. 113x40x37 mm).**  
(cod. MB.17.2)  
(optional)



**Il dispositivo di sblocco esterno contro il rischio black out.**  
(cod. MB.25)  
(optional)



**Scheda per il cablaggio degli accessori connessa alla VISg tramite cavo Bus. Posizione a dx vista interna**  
(cod. MB.32)  
(optional)



**Morsettiera per cablaggio lampeggiante e antenna posizionata sempre in alto lato interno a DX (vista interna).**  
(cod. MB.27)  
(optional)



**Ricevente esterna a basso consumo 2/4 uscite a 1000 utenze con scheda per il Back-up inclusa. Per utilizzo su automazioni esistenti in loco si consiglia di prevedere l'antenna aggiuntiva.**  
(cod. MB.05.02)  
(optional)



**Posizione lampeggiante a led, con supporto per posa oltre luce, posto a sinistra in esterno sulla traversa superiore.**



**Posizione lampeggiante a led, per posa in luce, posto a sinistra in esterno sulla traversa superiore.**



**Lampeggiante a led esterno, con antenna integrata, montato e precablato.**  
(cod. MB.10.01)  
(optional)



**Lampeggiante di movimento 24 V, con antenna per radiocomandi.**  
(cod. MB.22)  
(optional)



**Batterie tampone 12 V per il funzionamento della basculante in caso di mancanza di tensione di rete.**  
(cod. MB.28)  
(optional)



**Coppia di fotocellule interne precablate e premontate sulla porta basculante.**  
(cod. MB.16)  
(optional)



**Fotocellule aggiuntive sfuse, da parete no ad incasso.**  
(cod. SZ933)  
(optional)



**Coppia di luci a led, ad alta intensità, integrate nell'anta mobile e precablate, adatte per illuminare la zona di transito durante la manovra.**  
(cod. MB.36) (optional)



### Kit lettore badge per apertura porte.

È la soluzione per la gestione degli accessi di utenze residenziali, condomini, aziende, club ed altre collettività.

Tecnologia, design e le speciali funzioni dedicate alla gestione degli accessi garantiscono la massima sicurezza.



Kit lettore badge retro illuminato con alimentazione tramite cavo.  
(cod. MB.34.1) (optional)

Viene fornito completo di:  
ricevitore a 4 canali, n. 1 lettore badge, n. 1 card master, n. 1 token master, n. 1 card utente, n. 1 token utente.



Card utente.  
(cod. MB.34.1C)  
(optional)



Token utente.  
(cod. MB.34.1T)  
(optional)



Uscita cavo motore  
dx e sx (da specificare  
al momento dell'ordine).

## Con il kit la porta è subito pronta all'uso

La scelta del KIT permette di avere l'automazione preferita già installata nella porta, che non necessita perciò di collaudo in cantiere perchè l'impianto elettrico è già inserito e precablato. A tutti gli effetti può essere paragonata a un "elettrodomestico" che non ha bisogno di un elettricista per la messa in funzione.

È sufficiente collegare la porta all'impianto elettrico del garage ed è subito pronta all'uso, con un evidente risparmio di tempo ed economico.

## I kit per automazioni SIM, ISY, ERG-2 CITY comprendono:

### KIT ORO

- n. 1 o 2 motori 24V con sistema di controllo **VISg** (Verified Instant Safety-g): centralina a bordo con pulsanti di comando a basso consumo che utilizza il nuovo Accelerometro di Gravità brevettato; sono comprese le luci di cortesia a led, i monobracci di leva e i supporti motore;
- n. 1 scheda ricevente bicanale integrata (rolling code);
- n. 1 trasmettitore Smart, FM rolling code a 3 e 5 canali;
- n. 1 coppia di fotocellule interne precablate e premontate sulla basculante;
- n. 1 lampeggiante a led, con antenna integrata, montato e precablato (posizionato nella traversa superiore della basculante sempre a sinistra vista esterna);
- protezione inferiore in gomma dell'anta mobile (fornita sfusa);
- sblocco interno;
- Dichiarazione di Conformità CE.

### KIT ARGENTO

- n. 1 o 2 motori 24V con sistema di controllo **VISg** (Verified Instant Safety-g): centralina a bordo con pulsanti di comando a basso consumo che utilizza il nuovo Accelerometro di Gravità brevettato; sono comprese le luci di cortesia a led, i monobracci di leva e i supporti motore;
- n. 1 scheda ricevente bicanale integrata (rolling code);
- n. 1 antenna integrata;
- n. 1 trasmettitore Smart, FM rolling code a 3 e 5 canali;
- n. 1 coppia di fotocellule interne precablate e premontate sulla basculante;
- protezione inferiore in gomma dell'anta mobile (fornita sfusa);
- sblocco interno;
- Dichiarazione di Conformità CE.

### KIT BASE

- n. 1 o 2 motori 24V con sistema di controllo **VISg** (Verified Instant Safety-g): centralina a bordo con pulsanti di comando a basso consumo che utilizza il nuovo Accelerometro di Gravità brevettato; sono comprese le luci di cortesia a led, i monobracci di leva e i supporti motore;
- n. 1 scheda ricevente bicanale integrata (rolling code);
- n. 1 antenna integrata;
- n. 1 trasmettitore Smart, FM rolling code 3 / 5 canali;
- protezione inferiore in gomma dell'anta mobile (fornita sfusa);
- sblocco interno;
- Dichiarazione di Conformità CE.



Optional per Steel



## Porta pedonale

### La comodità della porta nella porta

La porta pedonale inserita nella porta basculante è una soluzione estremamente funzionale che permette un agevole passaggio di persone e il transito di biciclette, scooter, ecc.

Il sensore di sicurezza, impedisce l'apertura del portone quando la porta pedonale non è perfettamente chiusa (con porta motorizzata)

Optional per tutti  
i modelli Steel,  
la porta pedonale  
permette un agevole  
passaggio



Particolare della cerniera  
in alluminio della porta pedonale.

**La porta pedonale inserita nell'anta mobile è realizzata interamente in lamiera d'acciaio, stampata e zincata.**

È formata da un profilo tubolare perimetrale (progettato e prodotto da Ballan), da un rinforzo orizzontale e dalla lamiera esterna grecata. La porta pedonale, dotata di cerniere in alluminio e completa di maniglia e serratura, **può essere posizionata lateralmente o centralmente** compatibilmente con le dimensioni della porta basculante (con apertura solo a tirare).

La porta pedonale è prevista per tutti i modelli Steel.

Disponibile anche  
la porta **pedonale laterale**  
coordinata al modello  
della porta basculante



## Optional per Steel



La maniglia in abs con serratura completa di cilindro sagomato.



Vista esterna porta basculante Zink Sikura con porta pedonale standard (optional).



Vista interna porta basculante Zink Sikura con porta pedonale standard (optional).

Porta pedonale standard  
disponibile per i modelli Steel



Maniglia in abs,  
completa di cilindro sagomato.



Vista esterna porta basculante Zink Sikurtec HF  
con porta pedonale a tre punti di chiusura (optional).



Vista interna porta basculante Zink Sikurtec HF  
con porta pedonale a tre punti di chiusura (optional).



Disponibile per i modelli Steel,  
la porta pedonale a tre punti di chiusura  
è dotata di rostri di sicurezza, per una  
maggiore sicurezza antieffrazione



## Porta Pratik



Vista esterna della porta cantina Pratik,  
tinta Ral 9010 (optional).

## Porta cantina Pratik, ideale per cantine e locali di servizio

**Costruita con manto in monolamiera in acciaio zincato con feritoie sotto/sopra, completa di telaio zincato profilato, serratura, placca, maniglia e zanche di fissaggio.**

Realizzata in lamiera d'acciaio zincato pressopiegata a coste verticali. Tre omega di grande sezione posti sul retro assicurano una perfetta rigidità del battente. Una serie di fori tranciati sul battente in alto ed in basso permettono un'adeguata aerazione dei locali impedendo la possibile infiltrazione della pioggia sulle porte collocate all'esterno. Due cerniere di grande sezione, sostengono e muovono il battente con sicurezza.

Il telaio perimetrale a "Z" contiene elettrosaldate sei zanche ad aderenza maggiorata che assicurano un perfetto ancoraggio alle murature di ogni sorta. Il profilo (soglia) a pavimento è facilmente eliminabile a posa avvenuta.

La serratura a doppio foro cilindro/maniglia permette la reversibilità ed è dotata di cilindro tipo Yale con 3 chiavi e maniglia in poliammide nera con relativa placca.

Le porte vengono fornite montate a tirare destra.

Le porte sono reversibili nei sensi, a spingere o tirare (da definirsi prima della posa in opera) e nelle mani, destra o sinistra (anche a montaggio avvenuto).

A richiesta può essere verniciata in diverse tinte Ral.

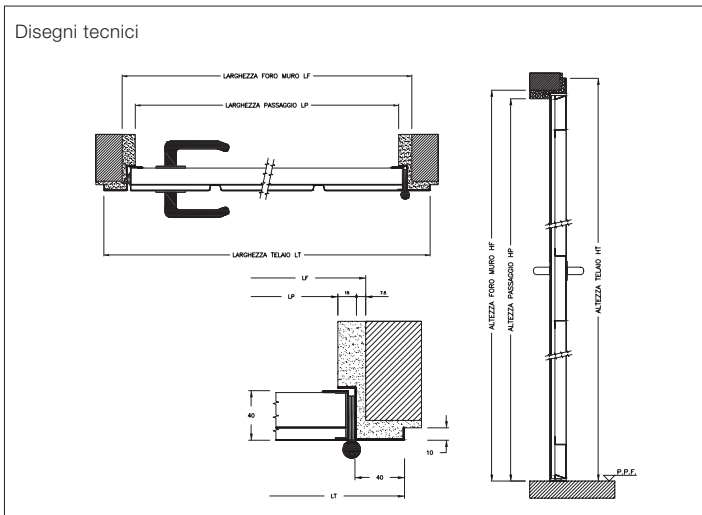

### Misure standard porta Pratik

foro muratura	luce passaggio
L 700 mm x H 2000 mm	L 655 mm x H 1975 mm
L 800 mm x H 2000 mm	L 755 mm x H 1975 mm
L 900 mm x H 2000 mm	L 855 mm x H 1975 mm







## Optional per Steel

## Le tinte per Steel

Per la verniciatura Ballan adotta tecnologie di processo mirate al massimo rispetto ecologico.

Diverse le tipologie di verniciatura previste per Steel:

- verniciatura per interni Primer all'acqua a finire con essiccazione a forno;
- verniciatura per esterni all'acqua a finire;
- verniciatura per esterni tinte speciali micacee, per ambienti salini.

### Verniciatura per interni Primer

La vernice Primer idrosolubile è un prodotto a base di polimeri sintetici e pigmenti anticorrosivi, dotato di elevata elasticità ed aderenza, particolarmente indicato per superfici difficili come lamiera zincate.

**Per le sue caratteristiche distintive la vernice Primer è solo per interni, disponibile nella tinta Ral 9010, oppure a richiesta Ral 7035, Ral 9016, Ral 9018.**

Ral 9010

Ral 7035

Ral 9016

Ral 9018

La forza dell'acciaio  
la fantasia del colore  
...e con le vernici idrosolubili  
anche l'ambiente ringrazia!



Ral 1013

Ral 6005

Ral 6009

Ral 7035

Ral 8003

Ral 8017

Ral 8019

Ral 9002

Ral 9010

Ral 9016

Vernice per esterni tinte Ral fascia 1 (optional):

Ral 1013, 6005, 6009, 7035, 8003, 8017, 8019, 9002, 9010, 9016.

Tante alternative di colore  
con la vernice per esterni

**La verniciatura per esterni all'acqua a finire è disponibile a richiesta per tutti i modelli Steel, proposta in diverse tinte come da campionario Ral Ballan: più di 200 alternative di colore!**

N.B.:

I colori delle tinte, rappresentati con i sistemi di stampa, sono puramente indicativi.  
Le foto hanno solo lo scopo di illustrare il prodotto e non sono vincolanti.



Grigio titanio 5	Grigio Ballan	Grigio grafite 3	Nero antracite 2	Azzurro chiaro 7	Verde velluto 6	Simil Corten Bal 1	Marrone scuro 4
---------------------	---------------	---------------------	---------------------	---------------------	--------------------	-----------------------	--------------------

## Tinte speciali micacee

Queste vernici speciali sono composte da resine acriliche mescolate a pigmenti micacei che servono a donare quell'effetto ricercato di ferro battuto antico. La particolare composizione le rende ideali in caso di porte poste in ambienti climatici particolarmente aggressivi.

Tinte campionario micacee Ballan:

Grigio titanio 5, Grigio Ballan, Grigio grafite 3, Nero antracite 2, Azzurro chiaro 7, Verde velluto 6, Simil Corten Bal 1, Marrone scuro 4.



## Optional per Steel

### Porta coibentata: più comfort in garage

Per i modelli Line, Ideal e Zink (con qualsiasi struttura) è disponibile come optional **la coibentazione dell'anta mobile con l'inserimento di polistirene autoestinguente di classe 1.**

Il lato interno dell'anta può essere realizzato in lamiera grecata in acciaio zincato e verniciato, o in alternativa con pannelli in legno multistrato.

### Isolamento termico



**2.4**  
OL

ZINK HF  
LINE HF  
con zoccolatura  
termoplastica

I modelli Zink Sikura HF e Line Sikura HF coibentati con lamiera interna grecata e zoccolatura abs termoplastico 50 mm, con allestimento e dimensioni standard (esempio L 3500 x H 2400 mm), hanno un valore indicativo di trasmittanza termica di\*:

- 2.4 W/m<sup>2</sup>K Oltre Luce (OL) (\*)



Vista interna porta basculante Zink Sikura HF con automazione ISY, anta mobile coibentata con polistirene e pannello interno in legno multistrato, trattamento completo di fondo impregnante tinta 2.



Vista interna porta basculante Zink Sikura HF, anta mobile coibentata con polistirene e lamiera interna grecata (predisposizione alla motorizzazione ERG-B.)

(\*) I valori di trasmittanza termica riportati sono solo esemplificativi, riferiti a porte da garage con posa oltre luce, allestimento standard e con superficie compresa tra 8 e 10 mq. Solo se richiesta al momento dell'ordine Ballan SpA effettuerà una dichiarazione di trasmittanza termica specifica per la porta da garage ordinata.

Predisposte alla perlinatura:  
per scegliere il rivestimento liberamente



La struttura Spazio con anta mobile predisposta alla perlinatura è costruita con profilo perimetrale da 60 mm e rinforzi orizzontali ad omega.



Le strutture Sikurtec e Sikura con anta mobile predisposta alla perlinatura sono costruite con profilo perimetrale da 60 o 80 mm e rinforzi orizzontali con tubolare a "T".



Le strutture Sikurtec e Sikura con anta mobile predisposta alla perlinatura in orizzontale sono costruite con profilo perimetrale da 60 o 80 mm e rinforzi orizzontali e verticali con tubolare a "T".



Porta basculante Zink  
struttura Sikura HF,  
con porta pedonale coibentata  
con polistirene e lamiera interna  
grecata.





## Optional per Steel

Perfetta chiusura  
con le guarnizioni  
inferiori

### Zoccolatura in abs

Disponibile come optional la zoccolatura inferiore in abs nero ha una altezza di 50 mm, tappi laterali di chiusura e un profilo di alluminio all'interno. Il risultato estetico è pregevole. Garantisce una perfetta chiusura tra anta mobile e pavimento contribuendo alla performance termica della porta.

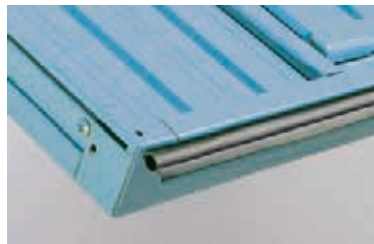
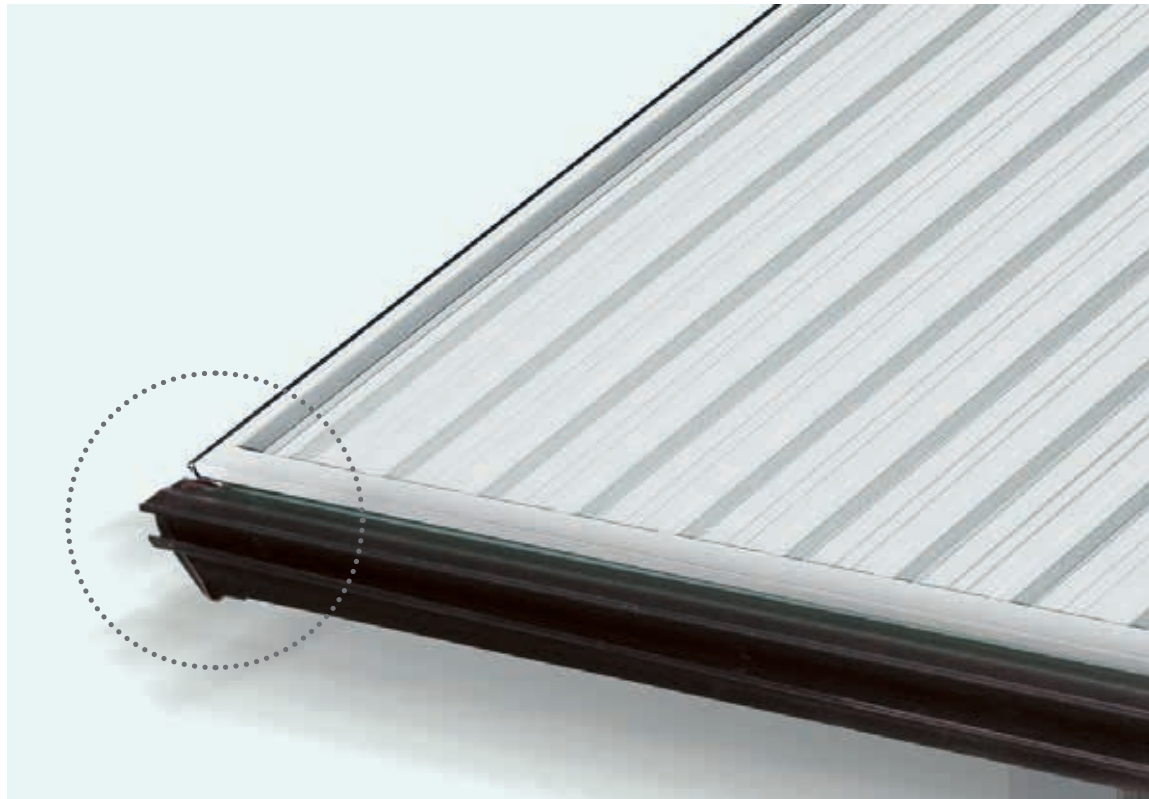

Guarnizione inferiore in gomma a palloncino regolabile per profilo anta mobile da 60 mm (optional). Viene fornita smontata.

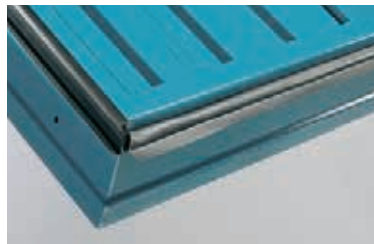

Guarnizione inferiore in gomma a palloncino regolabile per profilo anta mobile da 80 mm (optional). Viene fornita smontata.

### Kit soglia a pavimento

Kit soglia a pavimento H 9 mm, formato da un profilo sagomato in alluminio anodizzato e da un profilo in pvc nero.

Disponibile come optional la soglia permette una migliore chiusura a pavimento, utile anche nei casi in cui ci sia la necessità di mascherare le diverse pavimentazioni tra esterno ed interno dei garage (optional).

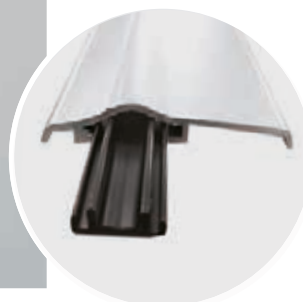

Maniglie di sicura presa e di lunga durata

## Maniglia in abs

Optional per tutti i modelli Steel

1. Placca e maniglia a martellina in ABS nero completa di cilindro sagomato per serratura anta mobile.
2. Placche e maniglia per porta pedonale in abs nero.
3. Maniglia a ponte in ABS nero.



## Maniglia in alluminio

Maniglia in alluminio con finitura ottone satinato art. 94, oppure con finitura cromo satinato art. 98, sempre serratura con cilindro europeo.

A richiesta anche con cilindro di sicurezza Defender antitrapano (inserito anche nella serratura dell'eventuale porta pedonale).

Optional per tutti i modelli Steel

- Art. 94 - Placca e maniglia in alluminio, con finitura ottone satinato;
- Art. 94D - Placca e maniglia in alluminio, con finitura ottone satinato per cilindro di sicurezza Defender;
- Art. 98 - Placca e maniglia in alluminio, con finitura cromo satinato;
- Art. 98D - Placca e maniglia in alluminio, con finitura cromo satinato per cilindro di sicurezza Defender;
- Art. 08 - Maniglia inferiore interna/esterna a ponte in alluminio (finitura ottone satinato)
- Art. 13 - Maniglia inferiore interna/esterna a ponte in alluminio (finitura cromo satinato).



Il cilindro di sicurezza Defender antitrapano garantisce un elevato grado di protezione contro i tentavi di forzatura. Viene inserito anche nella serratura dell'eventuale porta pedonale.



## Optional per Steel

Serrature  
e scrocci  
autocentranti



Vista interna serratura standard a 1 punto di chiusura centrale per strutture Spazio, Spazio HF, Sikurtec, Sikurtec HF, Sikurtec HF City e Sikura (manuale).



Vista interna serratura con scrocci autocentranti a 2 punti di chiusura su traversa superiore per struttura Sikura manuale.



Particolare del punto di chiusura centrale con serratura standard.

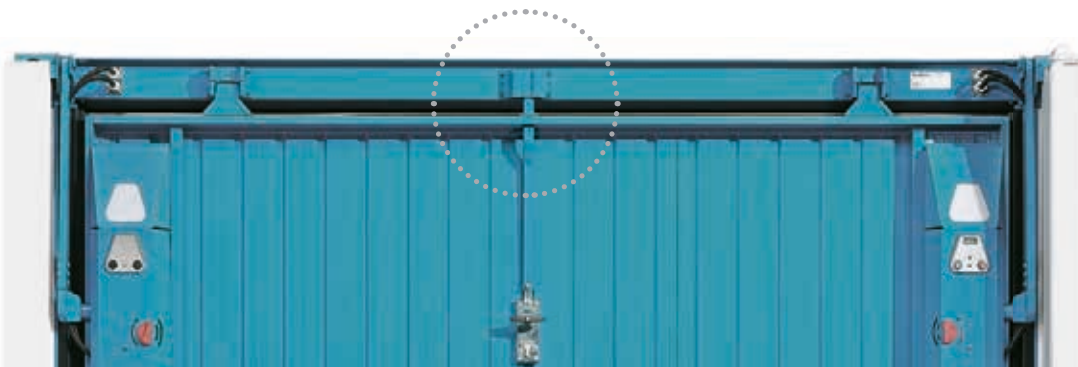

Vista interna serratura standard a 1 punto di chiusura centrale per struttura Sikura HF, Sikura HF City.



Particolare dello scrocco di chiusura laterale inserito nel dispositivo autocentrante.



Vista interna serratura con scrocci autocentranti a 2 punti di chiusura su traversa superiore per strutture Sikura HF, Sikura City HF.



Vista interna serratura a 3 punti di chiusura per strutture Spazio, Spazio HF, Sikurtec, Sikurtec HF, Sikurtec HF City e Sikura (manuale).



Vista interna serratura inferiore a 2 punti di chiusura per strutture Spazio, Spazio HF, Sikurtec, Sikurtec HF, Sikurtec HF City e Sikura (manuale).

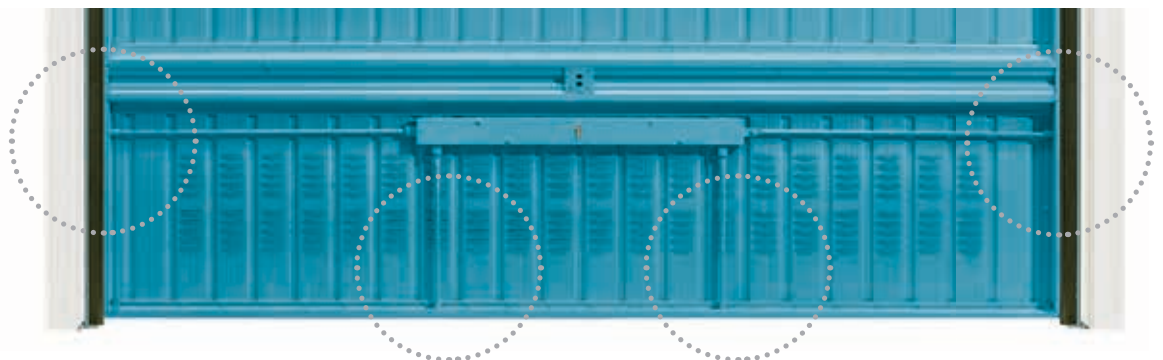

Vista interna serratura inferiore a 4 punti di chiusura per strutture Spazio, Spazio HF, Sikurtec, Sikurtec HF, Sikurtec HF City e Sikura (manuale).

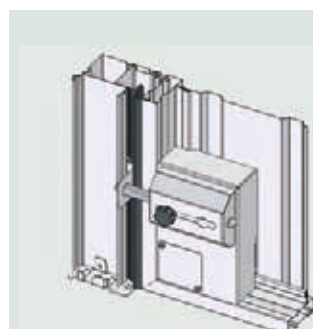

Catenaccioli manuali laterali interni per anta mobile con struttura Spazio, Sikurtec, Sikurtec City, Sikura e Sikura City.

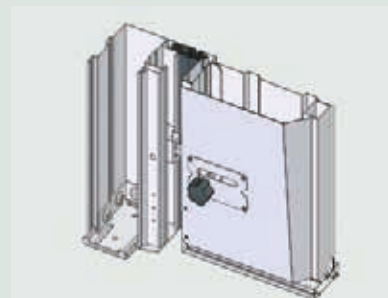

Catenaccioli laterali interni per anta mobile porta basculante con automazione.





Le porte contrassegnate dalla sigla "HF" adottano gli spazi di sicurezza e la guarnizione in gomma, che evitano lo schiacciamento delle dita.



## Le tre strutture per porte basculanti che rispondono a tutte le esigenze

Ballan ha creato una gamma di strutture in grado di adattarsi alle differenti caratteristiche dell'autorimessa, alle dimensioni dell'ingresso e alla destinazione d'uso (si pensi solo alla sostanziale differenza fra una porta per singolo box auto e quella per l'accesso principale di un garage condominiale).  
La porta su misura esiste davvero?  
Decisamente sì incrociando i modelli e le strutture Ballan.

### SPAZIO SPAZIO HF



da L 2000 a 4000  
da H 2000 a 2650

**AUTOMAZIONE\***

*Sim*  
ballan

*ERG2*  
CITY  
ballan

*RUN*  
ballan  
per cantieristica

### SIKURTEC SIKURTEC HF



da L 2000 a 5000  
da H 2000 a 2800

**AUTOMAZIONE\***

*Sim*  
ballan

*ERG2*  
CITY  
ballan

### SIKURA SIKURA HF



da L 2000 a 7000  
da H 2000 a 3000

**AUTOMAZIONE\***

*ISY*  
ballan

*ERG2*  
CITY  
ballan

(\*) Le automazioni si possono inserire solo su Strutture HF.  
N.B.: I modelli Steel possono avere differenti dimensioni massime a seconda degli optional richiesti.  
Le tre strutture possono non essere disponibili per tutti i modelli.



## Le strutture



Vista esterna struttura Spazio.

### Struttura Spazio

**Disponibile solo a funzionamento manuale, Spazio è la struttura con montanti laterali da 80 mm: la soluzione che offre la massima ampiezza al passaggio.**

La traversa superiore da 110 mm è in lamiera di spessore 8/10 di mm.

Dedicata ai garage con ingresso di dimensioni contenute e comunque non superiori a 4000 mm di larghezza e 2650 mm di altezza.

Costruita in lamiera d'acciaio, stampata e zincata, prevede l'anta mobile in tubolare elettrosaldato di sezione 60 mm. È completa di battute e controbattute laterali, foderine laterali asportabili (per ispezionare funi e contrappesi) in acciaio zincato e/o in acciaio preverniciato simil Ral 9016.

**La struttura Spazio è dotata di dispositivo paracadute contro la chiusura accidentale dell'anta mobile, targhetta CE e Dichiarazione di Prestazione DoP.**

**Disponibile con anta non debordante: Spazio City.**

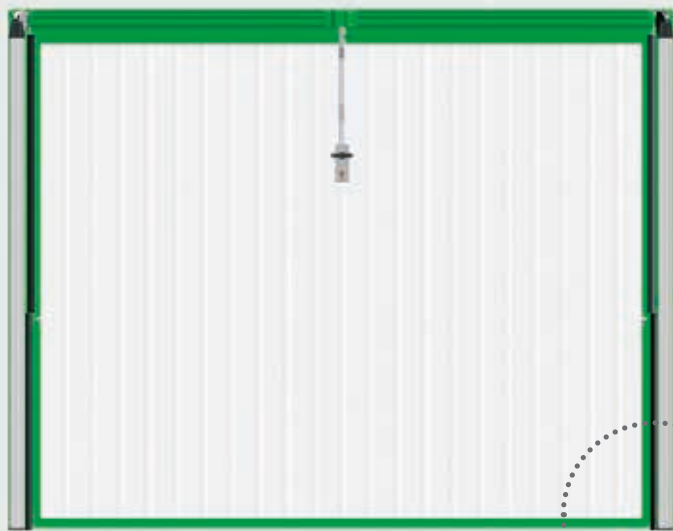

Vista interna struttura Spazio.

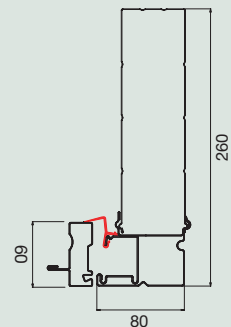

Sezione montante laterale, profilo anta mobile e guarnizione di tenuta interna.



Vista interna serratura standard con 1 punto di chiusura centrale per struttura Spazio.

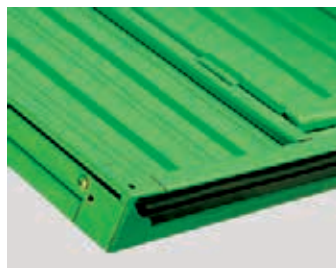

La guarnizione inferiore in gomma per profilo anta mobile da 60 mm disponibile per struttura Spazio (viene fornita smontata). Optional.

### Misure disponibili per struttura Spazio

(unità di misura 10 mm)

**LINE:** L da 2000 a 3000 - H da 2000 a 2650 mm

**IDEAL:** L da 2000 a 3300 - H da 2000 a 2650 mm

**ALET:** L da 2000 a 3000 - H da 2000 a 2500 mm

**ZINK:** L da 2000 a 4000 - H da 2000 a 2650 mm

**ZINK GT:** L da 2000 a 4000 - H da 2000 a 2650 mm



## Struttura Spazio HF



Vista esterna struttura Spazio HF.



**Disponibile a funzionamento manuale o elettrico, Spazio HF prevede i montanti laterali da 80 mm.** La traversa superiore da 110 mm è in lamiera di spessore 8/10 di mm. Dedicata ai garage con ingresso di dimensioni contenute e comunque non superiori a 4000 mm di larghezza e 2650 mm di altezza.

**Grazie alla predisposizione alla motorizzazione HF può essere motorizzata anche successivamente, nel pieno rispetto della Norma di Prodotto EN 13241-1.**

Questo perché la predisposizione HF comprende gli "spazi di sicurezza" di 25 mm fra i leveraggi, le guarnizioni perimetrali fra anta mobile e telaio fisso (montanti laterali più traversa superiore), i bracci di leva rinforzati, nonché le staffe autocentranti per garantire una corretta chiusura dell'anta mobile.

Le caratteristiche tecniche sono le medesime del modello Spazio.

**Spazio HF è dotata di dispositivo paracadute contro la chiusura accidentale dell'anta mobile, targhetta CE e Dichiarazione di Prestazione DoP.**

**Disponibile con anta non debordante: Spazio HF City.**

**Automazione: SIM-1 e SIM-2 Ballan / ERG-2 CITY / RUN Ballan (per cantieristica).**

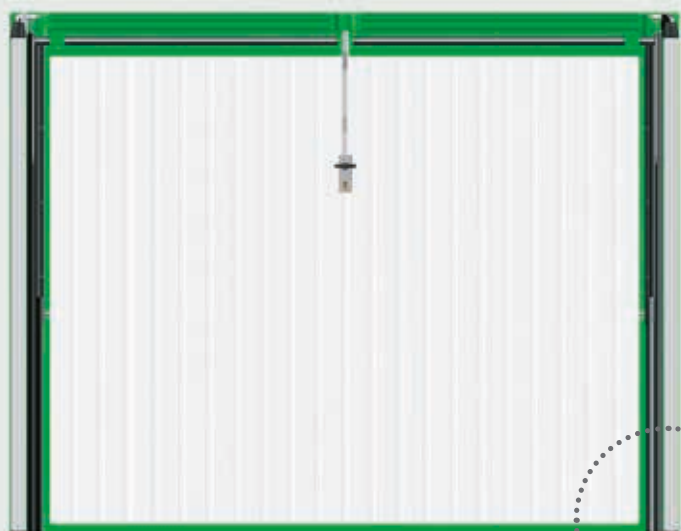

Vista interna struttura Spazio HF.

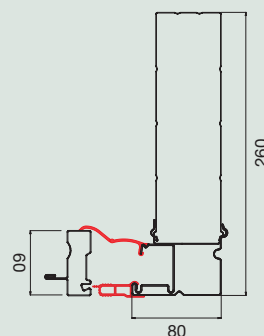

Sezione montante laterale, profilo anta mobile e guarnizioni di tenuta interne ed esterne.



Vista interna serratura standard con 1 punto di chiusura centrale per struttura Spazio HF.

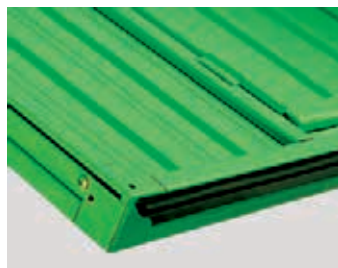

La guarnizione inferiore in gomma per profilo anta mobile da 60 mm disponibile per struttura Spazio HF (viene fornita smontata). Optional.

### Misure disponibili per struttura Spazio HF

(unità di misura 10 mm)

**LINE:** L da 2000 a 3000 - H da 2000 a 2650 mm

**IDEAL:** L da 2000 a 3300 - H da 2000 a 2650 mm

**ALET:** L da 2000 a 3000 - H da 2000 a 2500 mm

**ZINK:** L da 2000 a 4000 - H da 2000 a 2650 mm

**ZINK GT:** L da 2000 a 4000 - H da 2000 a 2650 mm



## Le strutture



Vista esterna struttura Sikurtec.

### Struttura Sikurtec

Disponibile solo a funzionamento manuale, **Sikurtec è la struttura con montanti laterali da 120 mm** in lamiera di spessore 15/10 di mm (come Sikura) e traversa superiore da 110 mm in lamiera di spessore 8/10 di mm (come Spazio). Realizzabile fino ad una dimensione massima di 5000 mm di larghezza e 2650 mm di altezza.

Costruita in lamiera d'acciaio, stampata e zincata, prevede l'anta mobile in tubolare elettrosaldato di sezione 60 mm. È completa di battute e contobattute laterali, foderine laterali asportabili (per ispezionare funi e contrappesi) in acciaio zincato preverniciato simil Ral 9016.

**La struttura Sikurtec è dotata di dispositivo paracadute contro la chiusura accidentale dell'anta mobile, targhetta CE e Dichiarazione di Prestazione DoP.**

Disponibile con anta non debordante: **Sikurtec City.**

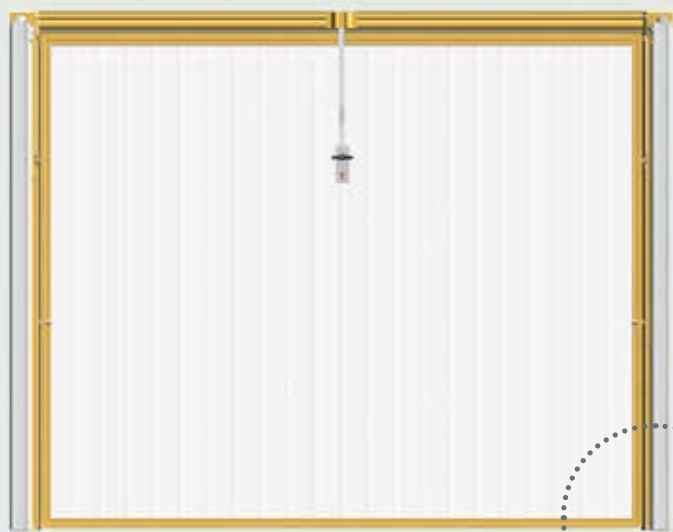

Vista interna struttura Sikurtec.

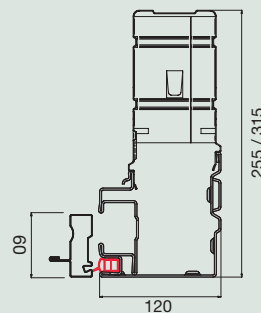

Sezione montante laterale, profilo anta mobile e guarnizione di tenuta interna.



Particolare vista interna serratura con 1 punto di chiusura per struttura Sikurtec.

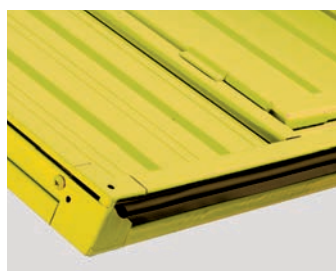

La guarnizione inferiore in gomma per profilo anta mobile da 60 mm disponibile per la struttura Sikurtec (viene fornita smontata). Optional.

### Misure disponibili per struttura Sikurtec

(unità di misura 10 mm)

**LINE:** L da 2000 a 3500 - H da 2000 a 2650 mm

**IDEAL:** L da 2000 a 5000 - H da 2000 a 2650 mm

**ALET:** L da 2000 a 3300 - H da 2000 a 2650 mm

**ZINK:** L da 2000 a 5000 - H da 2000 a 2800 mm

**ZINK GT:** L da 2000 a 5000 - H da 2000 a 2800 mm



## Struttura Sikurtec HF

Disponibile a funzionamento manuale o elettrico, Sikurtec HF è la struttura con montanti laterali da 120 mm in lamiera di spessore 15/10 di mm (come Sikura) e traversa superiore da 110 mm in lamiera di spessore 8/10 di mm (come Spazio). Realizzabile fino a dimensione max L 5000 mm e H 2650 mm.

Grazie alla predisposizione alla motorizzazione HF può essere motorizzata anche successivamente, nel pieno rispetto della Norma di Prodotto EN 13241-1. Questo perché la predisposizione HF comprende gli "spazi di sicurezza" di 25 mm fra i leveraggi, le guarnizioni perimetrali fra anta mobile e telaio fisso (montanti laterali più traversa superiore), i bracci di leva rinforzati, nonché le staffe autocentranti per garantire una corretta chiusura dell'anta mobile. Le caratteristiche tecniche sono le medesime del modello Sikurtec. Sikurtec HF è dotata di dispositivo paracadute contro la chiusura accidentale dell'anta mobile, targhetta CE e Dichiarazione di Prestazione DoP.

Disponibile con anta non debordante: Sikurtec HF City.

Automazione: SIM-1 e SIM-2 Ballan / ERG-2 CITY.



Vista esterna struttura Sikurtec HF.

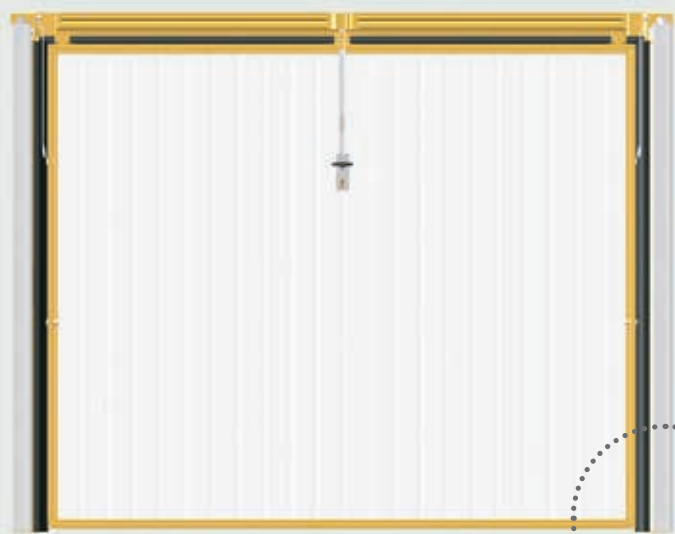

Vista interna struttura Sikurtec HF.

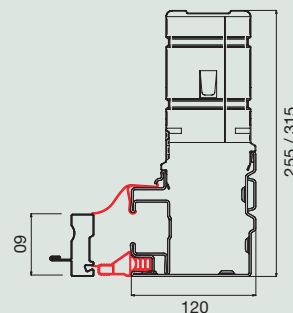

Sezione montante laterale, profilo anta mobile e guarnizioni di tenuta interne ed esterne.



Particolare vista interna serratura con 1 punto di chiusura per struttura Sikurtec HF.

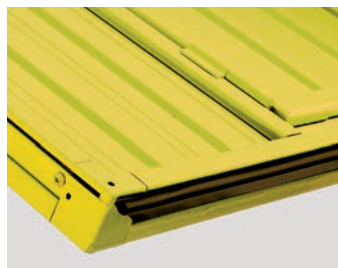

La guarnizione inferiore in gomma per profilo anta mobile da 60 mm disponibile per struttura Sikurtec HF (viene fornita smontata). Optional.

### Misure disponibili per struttura Sikurtec HF

(unità di misura 10 mm)

**LINE:** L da 2000 a 3500 - H da 2000 a 2650 mm

**IDEAL:** L da 2000 a 5000 - H da 2000 a 2650 mm

**ALET:** L da 2000 a 3300 - H da 2000 a 2650 mm

**ZINK:** L da 2000 a 5000 - H da 2000 a 2800 mm

**ZINK GT:** L da 2000 a 5000 - H da 2000 a 2800 mm



## Le strutture



Vista esterna struttura Sikura.

### Struttura Sikura

Disponibile solo a funzionamento manuale, Sikura è la struttura in lamiera d'acciaio ad alto spessore e dimensioni massime fino a 7000 mm di larghezza e 3000 di altezza. Con montanti laterali da 120 mm in lamiera di spessore 15/10 di mm e traversa superiore da 100 mm sempre in lamiera di spessore 15/10 di mm.

Costruita in lamiera d'acciaio, stampata e zincata, prevede l'anta mobile in tubolare elettrosaldato di sezione 80 mm. È completa di battute e contro battute laterali, foderine laterali asportabili (per ispezionare funi e contrappesi) in acciaio zincato preverniciato simil Ral 9016.

**La struttura Sikura è dotata di dispositivo paracadute contro la chiusura accidentale dell'anta mobile, targhetta CE e Dichiarazione di Prestazione DoP.**

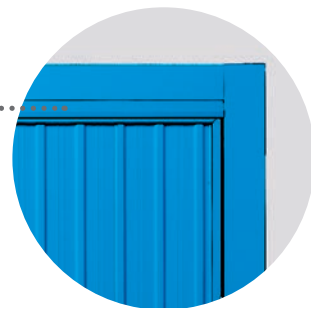

Vista interna struttura Sikura.

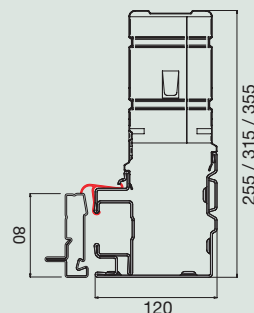

Sezione montante laterale, profilo anta mobile e guarnizione di tenuta interna.



Particolare vista interna serratura con due punti di chiusura per strutture Sikura.

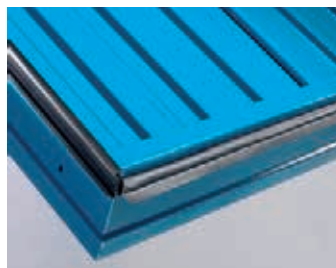

La guarnizione inferiore in gomma per profilo anta mobile da 80 mm disponibile per le strutture Sikura (viene fornita smontata). Optional.

### Misure disponibili per struttura Sikura

(unità di misura 10 mm)

**LINE:** L da 2000 a 6500 - H da 2000 a 3000 mm

**IDEAL:** L da 2000 a 6500 - H da 2000 a 2650 mm

**ALET:** L da 2000 a 5500 - H da 2000 a 2800 mm

**ZINK:** L da 2000 a 7000 - H da 2000 a 3000 mm



## Struttura Sikura HF

Disponibile a funzionamento manuale o elettrico, Sikura HF è la struttura in lamiera d'acciaio ad alto spessore e dimensioni max fino a L 7000 mm e H 3000 mm.

Con montanti laterali da 120 mm in lamiera spess. 15/10 mm e traversa superiore da 100 mm sempre in lamiera spess. 15/10 mm.

**Grazie alla predisposizione alla motorizzazione HF, Sikura HF può essere motorizzata successivamente, rispettando la Norma di Prodotto EN 13241-1.**

Questo perché la predisposizione alla motorizzazione HF comprende gli "spazi di sicurezza" di 25 mm fra i leveraggi, guarnizioni perimetrali fra anta mobile e telaio fisso (montanti laterali più traversa superiore), bracci di leva rinforzati e autocentranti per garantire una corretta chiusura dell'anta mobile. Le caratteristiche tecniche sono le medesime del modello Sikura.

**Sikura HF è dotata di dispositivo paracadute contro la chiusura accidentale dell'anta mobile, targhetta CE e Dichiarazione di Prestazione DoP.**

Disponibile con anta non debordante: Sikura HF City.

Automazione: ISY Ballan / ERG-2 CITY.



Vista esterna struttura Sikura HF.

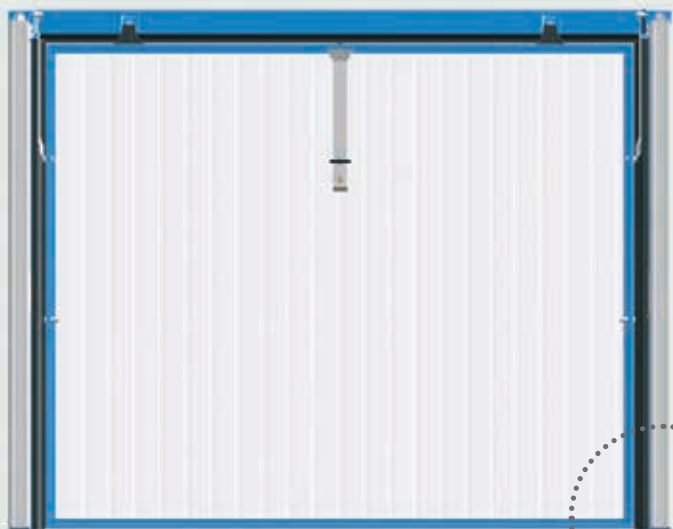

Vista interna struttura Sikura HF.

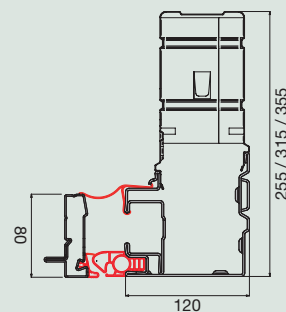

Sezione montante laterale, profilo anta mobile e guarnizioni di tenuta interne ed esterne.



Particolare vista interna serratura con due punti di chiusura per strutture Sikura HF.

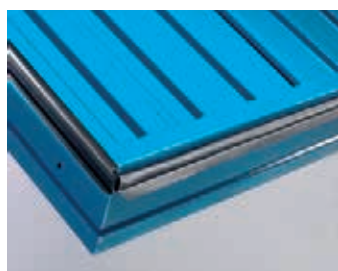

La guarnizione inferiore in gomma per profilo anta mobile da 80 mm disponibile per le strutture Sikura HF (viene fornita smontata). Optional.

### Misure disponibili per struttura Sikura HF

(unità di misura 10 mm)

**LINE:** L da 2000 a 6500 - H da 2000 a 3000 mm

**IDEAL:** L da 2000 a 6500 - H da 2000 a 2650 mm

**ALET:** L da 2000 a 5500 - H da 2000 a 2800 mm

**ZINK:** L da 2000 a 7000 - H da 2000 a 3000 mm





## Le strutture

### La struttura City per porta basculante non debordante

City è la struttura per anta non debordante: la soluzione ideale per garage su passaggi pedonali, anche con foro ad arco.

Disponibile per tutti i modelli Steel e per le **strutture Spazio, Sikurtec e Sikura**.

Le caratteristiche costruttive sono le stesse della struttura Spazio, Sikurtec o Sikura, a esclusione dei due punti di scorrimento superiori sull'anta mobile e di due guide a soffitto, in acciaio zincato e verniciato Ral 9016.

**Disponibile a funzionamento manuale o elettrico (con automazione ERG-2 CITY).**



Vista esterna porta basculante Zink Sikura HF City.  
La verniciatura Ral 5012 e l'automazione ERG-2 CITY sono optional.



Se il garage si trova in prossimità di passaggi pedonali o il foro è ad arco, Ballan propone la porta da garage con anta non debordante City e automazione ERG-2 CITY.

#### Misure disponibili (unità di misura 10 mm)

**per struttura Spazio City:** L da 2000 a 3300 - H da 2000 a 2650 mm

**per struttura Spazio City HF:** L da 2000 a 3300 - H da 2000 a 2650 mm

**per struttura Sikurtec City:** L da 2000 a 3500 - H da 2000 a 2650 mm

**per struttura Sikurtec City HF:** L da 2000 a 3500 - H da 2000 a 2650 mm

**per struttura Sikura City HF:** L da 2000 a 6500 - H da 2000 a 2800 mm.



Vista interna Zink Sikura HF City con automazione ERG-2 CITY e coppia di fotocellule interne premontate e precablate (optional).





# Dati tecnici

## Struttura Spazio / Spazio HF

Mod. LINE / IDEAL / ALET / ZINK / ZINK GT

### STRUTTURA SPAZIO - POSIZIONE IN LUCE

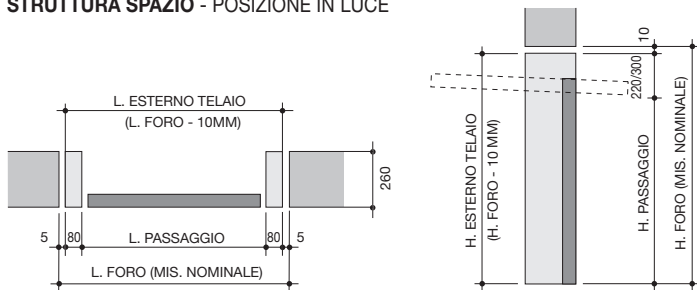

### STRUTTURA SPAZIO - POSIZIONE OLTRE LUCE

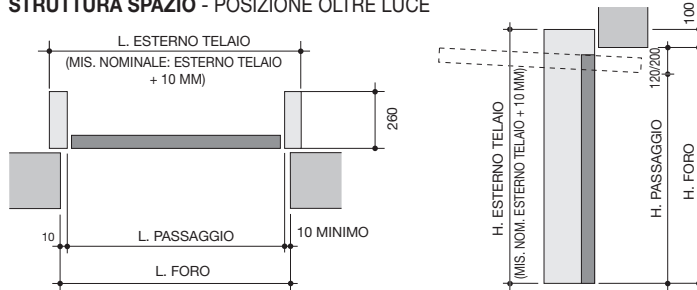

### STRUTTURA SPAZIO CITY - POSIZIONE IN LUCE

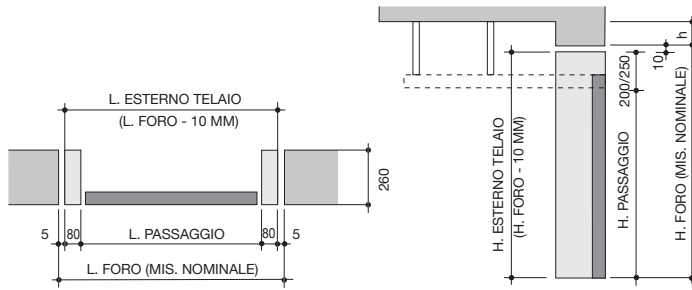

### STRUTTURA SPAZIO CITY - POSIZIONE OLTRE LUCE

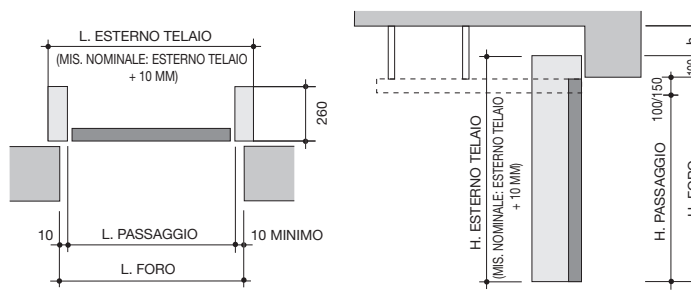

N.B.: In caso di porta motorizzata RUN l'altezza utile passaggio si riduce di 30/50 mm.

## Struttura Sikurtec / Sikurtec HF

Mod. LINE / IDEAL / ALET / ZINK / ZINK GT

### STRUTTURA SIKURTEC - POSIZIONE IN LUCE

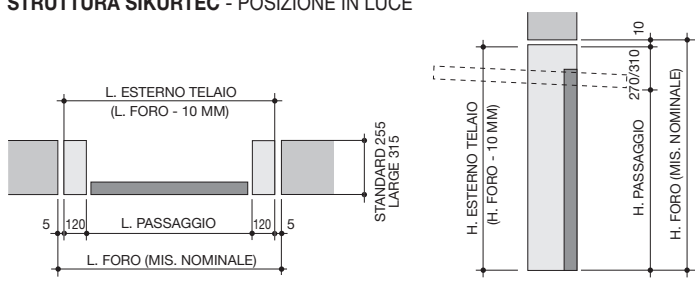

### STRUTTURA SIKURTEC - POSIZIONE OLTRE LUCE

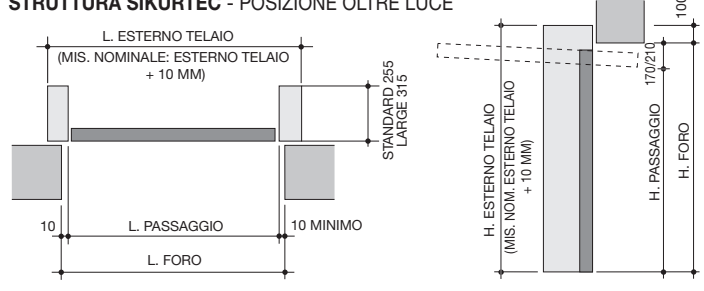

### STRUTTURA SIKURTEC CITY - POSIZIONE IN LUCE

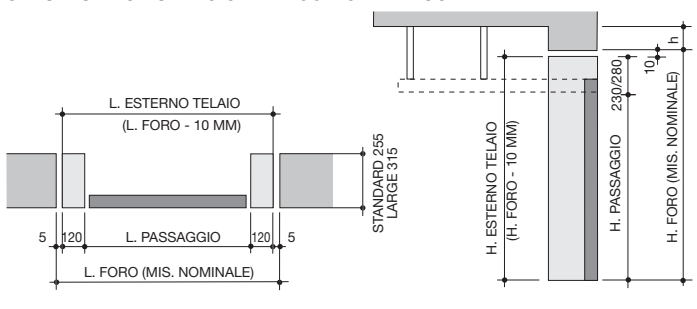

### STRUTTURA SIKURTEC CITY - POSIZIONE OLTRE LUCE

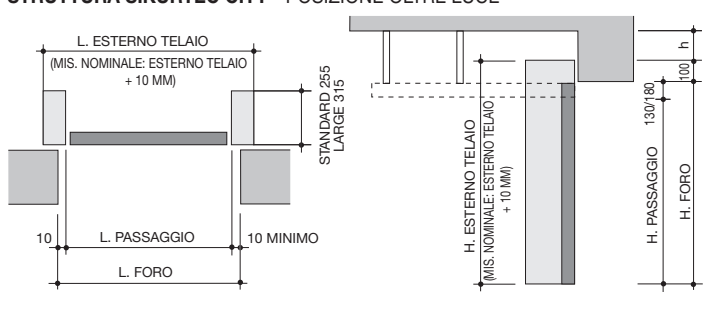

N.B.: Nella porta basculante con predisposizione alla motorizzazione HF vengono inserite nei montanti laterali della struttura delle guarnizioni in gomma che pur riducendo il passaggio di 60 mm attutiscono l'urto in caso di contatto.

# Struttura Sikura / Sikura HF

Mod. LINE / IDEAL / ALET / ZINK / ZINK GT

## STRUTTURA SIKURA - POSIZIONE IN LUCE

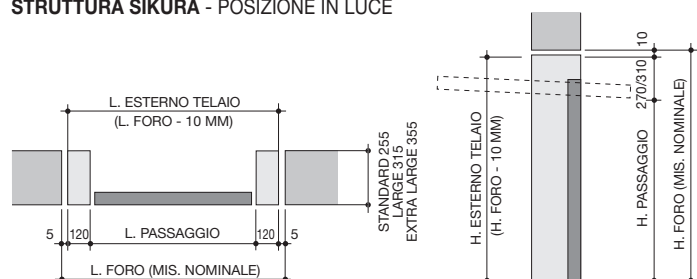

## STRUTTURA SIKURA - POSIZIONE OLTRE LUCE

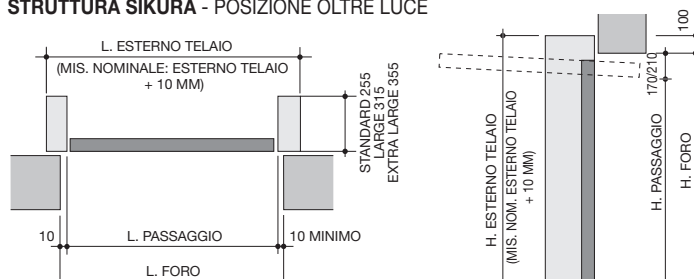

## STRUTTURA SIKURA CITY - POSIZIONE IN LUCE

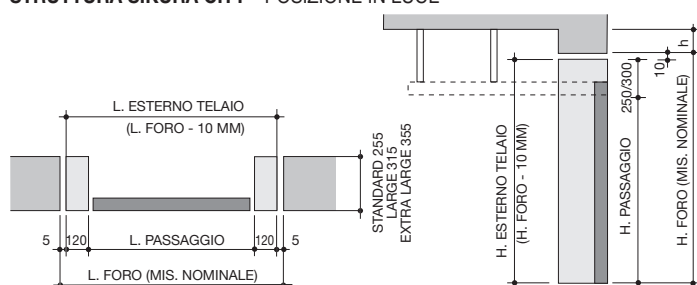

## STRUTTURA SIKURA CITY - POSIZIONE OLTRE LUCE

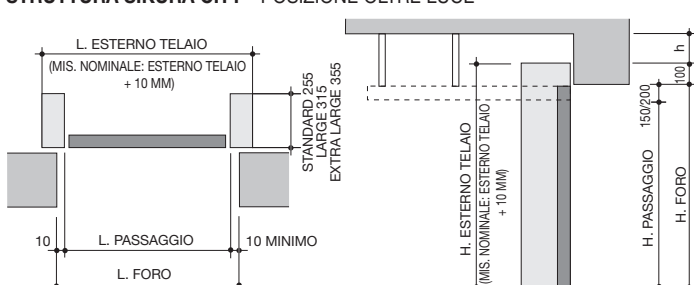

## Mod. ZINK

## STRUTTURA SIKURA SNODATA - POSIZIONE IN LUCE

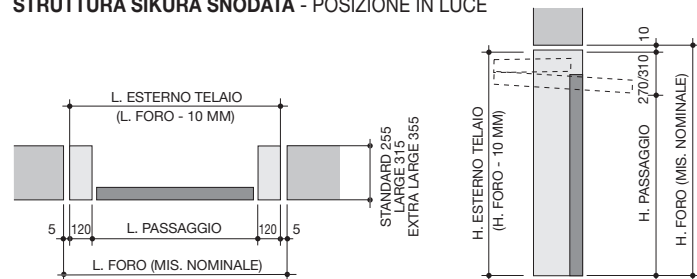

## STRUTTURA SIKURA SNODATA - POSIZIONE OLTRE LUCE

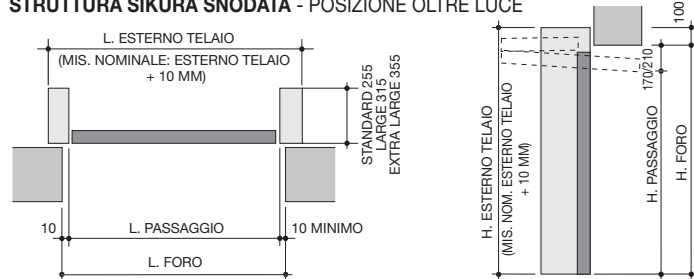

N.B.: Nella porta basculante con predisposizione alla motorizzazione HF vengono inserite nei montanti laterali della struttura delle guarnizioni in gomma che pur riducendo il passaggio di 60 mm attutiscono l'urto in caso di contatto.

N.B.: Nelle porte basculanti con struttura Sikura HF motorizzate, di grandi dimensioni o molto pesanti, l'altezza utile passaggio potrebbe ridursi di ulteriori 50 mm.

## Kit in dotazione delle porte basculanti per la loro corretta installazione



Kit per struttura Spazio.



Kit per struttura Sikurtec e Sikurtec City.



Kit per struttura Sikura, Sikura City.



Kit di fissaggio guide a soffitto per struttura Sikurtec City, Sikura City e componenti per anta mobile non debordante.



# TRANSIT

## Transit HF, la porta basculante dedicata agli ingressi auto collettivi

Sicurezza di funzionamento abbinata ad un'estrema silenziosità di movimento, anche in caso di elevata frequenza: ecco le caratteristiche che contraddistinguono queste chiusure ingressi auto collettivi.

La porta basculante Transit HF, anche nella versione con anta non debordante City, ad uso collettivo è una motorizzata a contrappesi, progettata per soddisfare le esigenze tipiche di un ingresso ad uso intensivo spesso prospiciente un'area pubblica, come ad esempio nel caso di condomini.

### La sicurezza prima di tutto

Le parti meccaniche di movimentazione, i dispositivi di sicurezza e l'automazione sono stati adeguati per consentire alla porta un uso frequente con una manutenzione minima.

Per garantire la sicurezza elettrica alla porta, spesso esposta ad un'area il cui accesso è poco controllato ad esempio un'area pubblica, il motore elettrico dell'automazione è a 24 Vdc e tutti i cablaggi sono opportunamente raccolti; l'automazione è irreversibile e dotata di sblocchi interni e/o esterni per eventuali manutenzioni o mancanza di alimentazione elettrica.

La movimentazione dell'anta mobile avviene tramite monobracci o bracci telescopici con spazi di sicurezza per evitare il pericolo di cesoiamento fra tutte le parti in movimento.

Il bordo inferiore può essere dotato di una guarnizione in materiale termoplastico, H 50 mm, per la protezione di persone o cose.

# 200.000 cicli



**PROFESSIONAL  
GARAGE**



## Porta basculante Transit HF





Porte basculanti Transit HF  
per entrate garage collettivi,  
instancabili nel funzionamento



## I vantaggi di Transit HF

- Porte basculanti a contrappesi modulari, con Marcatura CE, progettate e costruite nel rispetto della norma di Prodotto UNI EN 13241-1.
- La predisposizione HF fornita di serie garantisce il rispetto dei requisiti di sicurezza meccanici.
- Si aprono e si chiudono in modo fluido e silenzioso.
- Le automazioni sono progettate per una lunga durata nel tempo, con elevata sicurezza e con costi di esercizio minimi, garantite per 200.000 cicli di manovra eseguendo una manutenzione programmata.
- L'automazione sfrutta la tecnologia brevettata da Ballan VISg-sensor; sono disponibili tutti gli accessori tipici per gestire in modo funzionale un accesso collettivo.
- Anta mobile con molteplici possibilità di aerazione sempre in acciaio zincato.
- Verniciatura di serie tinte Ral fascia 1: Ral 1013, 6005, 6009, 7035, 8003, 8017, 8019, 9002, 9010, 9016; a richiesta in oltre 200 tinte Ral e tinte micacee Ballan.
- Disponibile anche con porta pedonale inserita o laterale.
- Misure max disponibili fino a L 6000 x H 2800 mm.

## Tante alternative di colore

Per porta basculante Transit HF (anche City) la verniciatura è compresa nelle tinte Ral fascia 1: Ral 1013, 6005, 6009, 7035, 8003, 8017, 8019, 9002, 9010, 9016.

A richiesta in altre 200 tinte come da campionario Ral Ballan, oppure nelle tinte micacee Ballan: Grigio Titanio 5, Grigio Ballan, Grigio grafite 3, Nero antracite 2, Azzurro chiaro 7, Verde velluto 6, Simil Corten Bal 1, Marrone scuro 4.

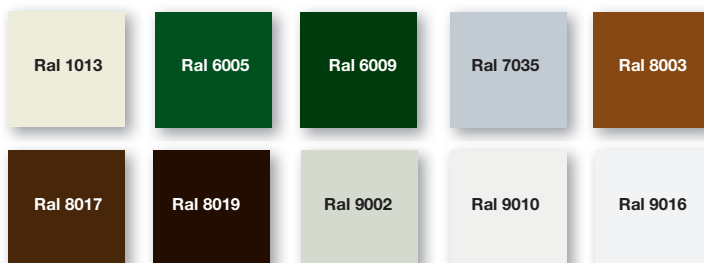

Verniciatura per esterni compresa tinte Ral fascia 1:  
Ral 1013, 6005, 6009, 7035, 8003, 8017, 8019, 9002, 9010, 9016.





## Porta basculante Transit HF



Porta basculante Transit HF Alet,  
con anta mobile alettata,  
tinta Ral 7040 (optional).

**Realizzata con la struttura Sikura HF, in lamiera d'acciaio zincato ad alto spessore, prevede l'anta mobile in tubolare elettrosaldato di sezione 80 mm. Con montanti laterali da 120 mm in lamiera spessore 15/10 mm e traversa superiore da 100 mm sempre in lamiera spessore 15/10 mm.**

E' completa di battute e controbattute laterali, foderine laterali asportabili (per ispezionare funi e contrappesi) in acciaio zincato preverniciato simil Ral 9016.

**Grazie alla predisposizione alla motorizzazione HF, rispetta la Norma di Prodotto EN 13241-1.** Questo perché la predisposizione alla motorizzazione HF comprende gli "spazi di sicurezza" di 25 mm fra i leveraggi, guarnizioni perimetrali fra anta mobile e telaio fisso (montanti laterali più traversa superiore), bracci di leva rinforzati e autocentranti per garantire una corretta chiusura dell'anta mobile.

**Sikura HF è dotata di dispositivo paracadute contro la chiusura accidentale dell'anta mobile, targhetta marcatura CE, Dichiarazione di Prestazione DoP e Dichiarazione CE.**

**Dimensioni max fino a L 6000 mm e H 2800 mm.**



Il monobraccio di sostegno e di movimentazione della parte mobile, sagomato per rispettare gli spazi di sicurezza ed evitare il cesoiamento delle dita.

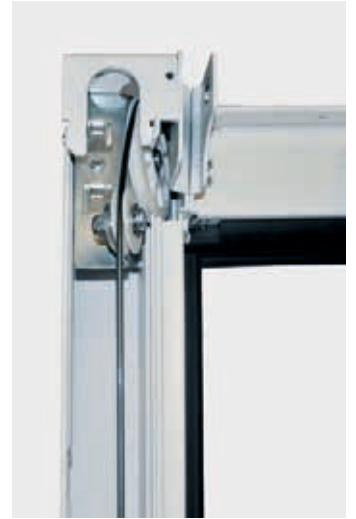

La dimensione delle carrucole di rinvio garantisce lunga durata alla fune in acciaio e un corretto posizionamento del contrappeso.



Gli autocentranti di chiusura garantiscono il centraggio dell'anta mobile per rispettare gli spazi di sicurezza.



Spazio di sicurezza di 25 mm fra la parte fissa e quella mobile (contro lo schiacciamento delle dita). Le guarnizioni laterali in gomma sono un ulteriore elemento di protezione.

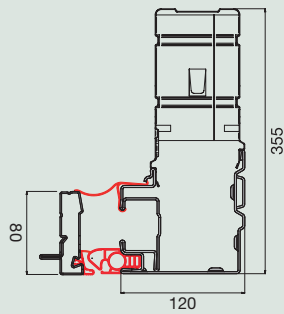

Sezione montante laterale del profilo anta mobile e guarnizioni di tenuta interne ed esterne della struttura Sikura HF.



Targhetta di Marcatura CE identificativa del prodotto che riporta tutti i dati richiesti dalla normativa vigente.



Dispositivo paracadute inserito nelle guide. Agisce in caso di rottura delle funi bloccando la caduta dell'anta mobile.



Guarnizione inferiore in gomma (viene fornita smontata). Optional.



La zoccolatura inferiore in abs, di colore nero, ha una altezza di 50 mm, tappi laterali di chiusura e un profilo di alluminio all'interno. Il risultato estetico pregevole garantisce anche una perfetta chiusura tra anta mobile e pavimento. Optional.

Porta basculante Transit HF:  
massime dimensioni con una  
massima sicurezza

Dimensioni max fino  
a L 6000 mm e H 2800 mm



## L'automazione per porta basculante Transit HF



# ISY ballan

### ISY Ballan: l'automazione più compatta ed efficiente

L'automazione ISY Ballan (sviluppata e brevettata da Ballan) integra motore, sistema di controllo **VISg** con Accelerometro di Gravità brevettato e comando in un unico elemento, posto sull'anta mobile, ottenendo in questo modo una compattezza eccellente e un risultato estetico invidiabile.

I punti di forza dell'automazione ISY Ballan, nonché gli elementi che distinguono nettamente questa motorizzazione:

- il monobraccio di sostegno e di movimentazione della parte mobile, opportunamente sagomato per rispettare gli spazi di sicurezza che evitano il pizzicamento o cesoiamento delle dita;
- la realizzazione di una forza variabile durante i movimenti di apertura e di chiusura;
- l'aggiornamento a ogni ciclo della forza impiegata: questo rende l'automazione più sensibile (più sicura) e nello stesso tempo più affidabile (più funzionale), perché compensa automaticamente le variazioni dovute ad attrito, temperatura e alimentazione elettrica;
- la presenza di un'interfaccia con l'utente che consente di programmare il funzionamento della porta e di essere informato sullo stato dell'automazione, sui malfunzionamenti e su un'eventuale necessità di manutenzione.

#### L'automazione sfrutta la tecnologia, brevettata da Ballan, **VISg-sensor** (Verified Instant Safety gravity-sensor)

che integra un accelerometro elettronico, per la massima safety dell'utenza e funzionalità, mentre nel caso di porte con ante molto larghe e pesanti VISg si avvale di uno stadio di alimentazione ad alta potenza ed efficienza.

L'automazione con VISg indica costantemente, tramite display, della necessità di manutenzione e di eventuali anomalie.

### Kit automazione ISY Ballan (adatta per uso intensivo)

#### Kit manutenzione per Transit HF, completo di:

- N. 2 motori 24 V** con centralina a bordo VIS g con accelerometro di gravità brevettato (con pulsanti di comando) a basso consumo, luci di cortesia a led, basi motore
- N. 2 piastre motore e carter copri motore in acciaio;**
- N. 1 scheda ricevente bicanale integrata (rolling code);**
- N. 1 trasmettitore Smart, FM rolling code a 3 e 5 canali;**
- N. 1 coppia di fotocellule interne precablate e premontate sulla basculante;**
- N. 1 lampeggiante a led esterno, con antenna integrata montato e precablato** (posizionato nella traversa superiore della basculante sempre a sinistra vista esterna);
- N. 1 lampeggiante a led interno, montato e precablato** (posizionato a destra, vista interna, nella parte superiore dell'anta mobile);
- N. 1 scheda accessori a Bus per il cablaggio di tutti gli accessori** (posizionata a sinistra vista esterna con 1,5 mt di cavo);
- N. 1 kit manutenzione** completo di: coppia paracadute, coppia funi in acciaio, coppia carrucole Ø 110 m, coppia kit rinvio;
- Protezione inferiore in gomma dell'anta mobile (fornita sfusa);**
- Sblocco interno o sblocco esterno.**

Accessori compresi  
nel kit automazione ISY



Trasmettitore Smart,  
FM rolling code a 3 e 5  
canali (di serie).



Dichiarazione di Prestazione (DoP), che riporta le caratteristiche del prodotto secondo il nuovo CPR 305/2011 e Dichiarazione di Conformità CE che attesta il rispetto di tutte le Norme Europee in vigore per le porte motorizzate.



Manuale per la Posa in Opera, l'Uso e la Manutenzione: la guida di facile consultazione e completa di ogni informazione.



Rilevatori di presenza, applicati alle foderine copripeso, precablati e premontati sulla porta basculante (di serie).

**GARANZIA**  
**200.000**  
**CICLI**

La Ballan garantisce entro i 2 anni di utilizzo, previa manutenzione programmata, 200.000 cicli di funzionamento. La manutenzione programmata va eseguita nei tempi e modi descritti nel Manuale di Uso e Manutenzione.

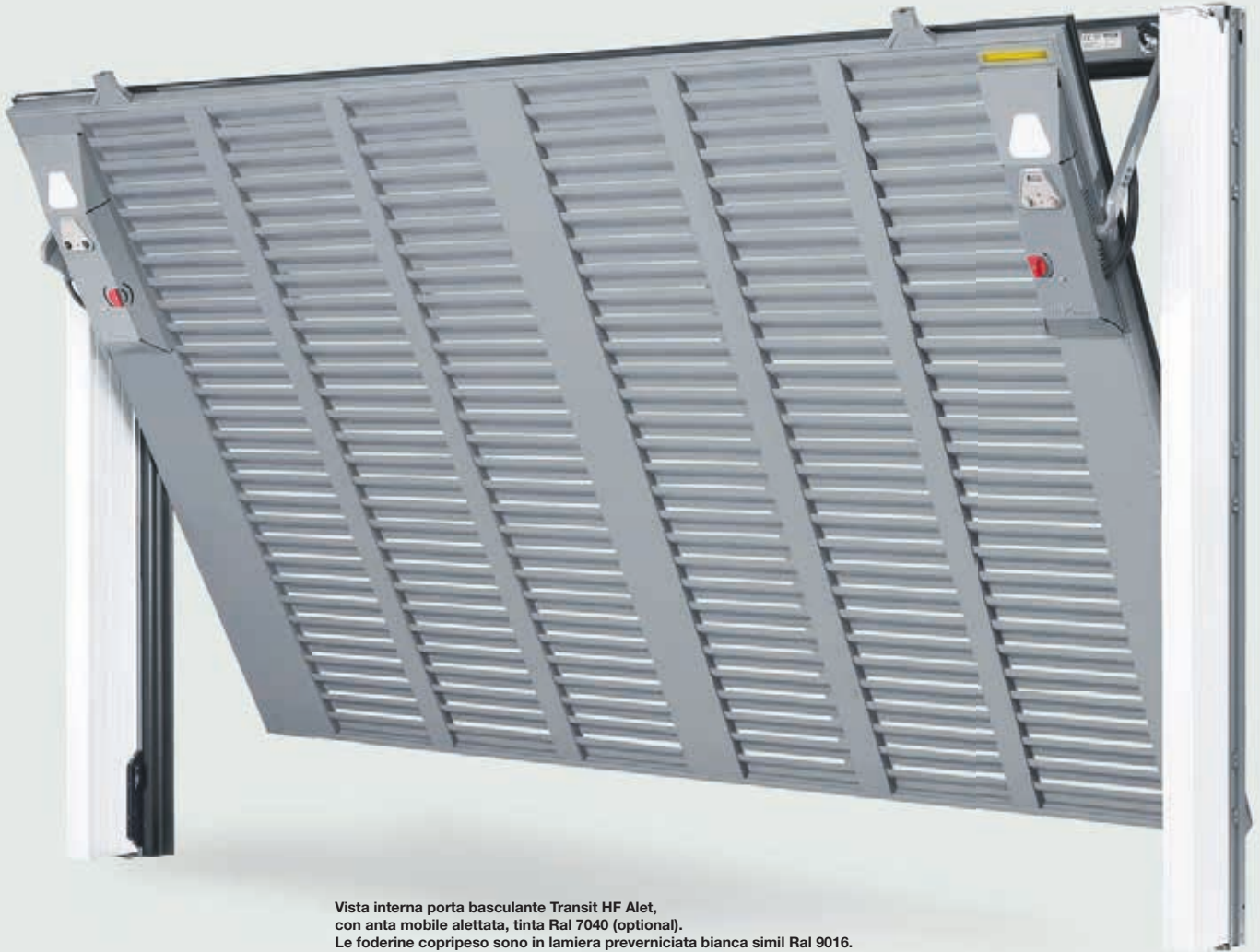

Vista interna porta basculante Transit HF Alet, con anta mobile alettata, tinta Ral 7040 (optional). Le foderine copripeso sono in lamiera preverniciata bianca simil Ral 9016.

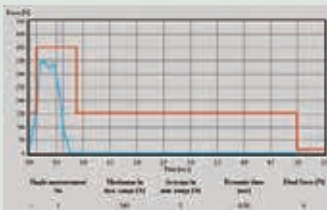

*Limitazione e controllo delle forze*

*Il dispositivo di limitazione delle forze, interrompe - e inverte - il movimento in presenza di un ostacolo (sforzo massimo consentito 400 N).*

*La linea rossa, nel grafico qui a fianco, fissa i parametri indicati dalla Norma di Prodotto. Sullo stesso grafico, la linea blu è la forza rilevata sulla porta motorizzata Ballan.*



Lampeggiante a led esterno, con antenna integrata, montato e precablato (di serie).

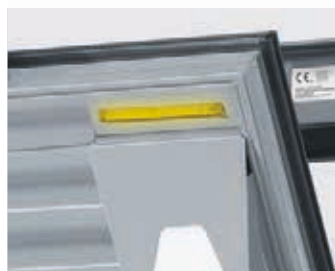

Lampeggiante a led interno, montato e precablato (di serie).



Scheda accessori connessa alla VISg tramite cavo Bus (di serie).



Protezione inferiore in gomma dell'anta mobile (di serie) viene fornita smontata.



## Porta basculante Transit HF City



Porta basculante Transit HF City Airon, con anta mobile in lamiera d'acciaio stirata, tinta Ral 9010 (di serie). La porta pedonale centrale è optional.

**Realizzata con la struttura Sikura HF City, in lamiera d'acciaio zincato ad alto spessore, prevede l'anta mobile in tubolare elettrosaldato di sezione 80 mm. Con montanti laterali da 120 mm in lamiera spessore 15/10 mm e traversa superiore da 100 mm sempre in lamiera spessore 15/10 mm. I due punti di scorrimento superiori sull'anta mobile e le due guide a soffitto sono in acciaio zincato e verniciato Ral 9016. È completa di battute e controbattute laterali, foderine laterali asportabili (per ispezionare funi e contrappesi) in acciaio zincato preverniciato simil Ral 9016.**

**Grazie alla predisposizione alla motorizzazione HF, rispetta la Norma di Prodotto EN 13241-1.** Questo perché la predisposizione alla motorizzazione HF comprende gli "spazi di sicurezza" di 25 mm fra i leveraggi, guarnizioni perimetrali fra anta mobile e telaio fisso (montanti laterali più traversa superiore), bracci di leva rinforzati e autocentranti per garantire una corretta chiusura dell'anta mobile.

**Sikura HF è dotata di dispositivo paracadute contro la chiusura accidentale dell'anta mobile, targhetta marcatura CE, Dichiarazione di Prestazione DoP e Dichiarazione CE.**

**Dimensioni max fino a L 6000 mm e H 2800 mm.**



Scorrimento su guida integrata nel montante laterale opportunamente sagomata per garantire una elevata resistenza e durata.



Braccio di sostegno agganciato alla guida orizzontale progettato nel rispetto degli spazi di sicurezza.

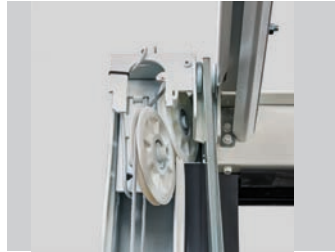

La dimensione delle carrucole di rinvio garantisce lunga durata alla fune in acciaio e un corretto posizionamento del contrappeso.



Particolare degli spazi di sicurezza ottenuti tramite la predisposizione HF.



Gli autocentranti di chiusura garantiscono il centraggio dell'anta mobile per rispettare gli spazi di sicurezza.



La guida orizzontale verniciata Ral 9016, è stata progettata per impedire la fuoriuscita del rullo di scorrimento.

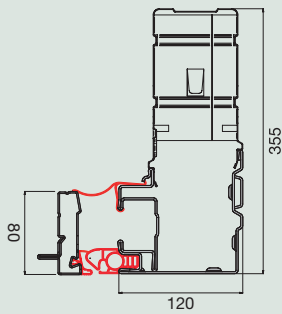

Sezione montante laterale del profilo anta mobile e guarnizioni di tenuta interne ed esterne della struttura Sikura HF.



Dispositivo paracadute inserito nelle guide. Agisce in caso di rottura delle funi bloccando la caduta dell'anta mobile.



Targhetta di Marcatura CE identificativa del prodotto che riporta tutti i dati richiesti dalla normativa vigente.



Guarnizione inferiore in gomma (viene fornita smontata). Optional.



La zoccolatura inferiore in abs, di colore nero, ha una altezza di 50 mm, tappi laterali di chiusura e un profilo di alluminio all'interno. Il risultato estetico pregevole garantisce anche una perfetta chiusura tra anta mobile e pavimento. Optional.

Porta basculante Transit HF City:  
non debordante,  
in tutta sicurezza

Dimensioni max fino  
a L 6000 mm e H 2800 mm



## L'automazione per porta basculante Transit HF City



### ERG-2 CITY Ballan: l'automazione pratica e affidabile

L'automazione ERG-2 CITY, progettata da Ballan, è sicura perché con il braccio motore telescopico e la predisposizione HF evita il cesoiamento e schiacciamento in conformità alle Direttive Europee. Integra motore, sistema di controllo VISg con Accelerometro di Gravità e comando in un unico elemento, racchiuso in una protezione in materiale plastico e posto sull'anta mobile, con cavi elettrici esterni inseriti in una guaina.

L'automazione ERG-2 CITY, destinata ai modelli di porte con anta mobile non debordante (City), prevede due motori laterali applicati su due longheroni (posti alle estremità dell'anta mobile) con base motore e bracci telescopici.

I punti di forza dell'automazione ERG-2 CITY sono:

- il braccio motore telescopico rispetta gli spazi di sicurezza che evitano il pizzicamento o cesoiamento delle dita;
- la realizzazione di una forza variabile durante i movimenti di apertura e di chiusura.
- l'aggiornamento a ogni ciclo della forza impiegata, questo rende l'automazione più sensibile e nello stesso tempo più affidabile, perché compensa automaticamente le variazioni dovute ad attrito, temperatura e alimentazione elettrica;
- la presenza di un'interfaccia con l'utente che consente di programmare il funzionamento della porta e di essere informato sullo stato dell'automazione, sui malfunzionamenti e su un'eventuale necessità di manutenzione.

#### L'automazione sfrutta la tecnologia, brevettata da Ballan, VISg-sensor (Verified Instant Safety gravity-sensor)

che integra un accelerometro elettronico, per la massima safety dell'utenza e funzionalità, mentre nel caso di porte con ante molto larghe e pesanti VISg si avvale di uno stadio di alimentazione ad alta potenza ed efficienza.

L'automazione con VISg indica costantemente, tramite display, della necessità di manutenzione e di eventuali anomalie.

### Kit automazioni ERG-2 CITY (adatta per uso intensivo)

**Kit manutenzione per Transit HF City, completo di:**

- N. 2 motori 24 V** con centralina a bordo VISg con accelerometro di gravità brevettato (con pulsanti di comando) a basso consumo, luci di cortesia a led, basi motore e bracci telescopici;
- N. 1 scheda ricevente bicanale integrata (rolling code) con 127 utenze;**
- N. 1 trasmettitore FM rolling code a 3 e 5 canali;**
- N. 1 coppia di fotocellule interne precablate e premontate sulla porta basculante;**
- N. 1 lampeggiante a led esterno, con antenna integrata, montato e precablatto** (posizionato nella traversa superiore della basculante sempre a sinistra vista esterna);
- N. 1 lampeggiante a led interno, montato e precablatto** (posizionato a destra, vista interna, nella parte superiore dell'anta mobile);
- N. 1 scheda accessori a Bus per il cablaggio di tutti gli accessori** (posizionata a sinistra vista esterna con 1,5 mt di cavo);
- N. 1 kit manutenzione** completo di: coppia paracadute, coppia funi in acciaio, coppia carrucole Ø 110 mm, coppia kit rinvio con carrucole e coppia carrucole per aggancio contrappeso;
- Protezione inferiore in gomma dell'anta mobile (fornita sfusa);**
- Sblocco interno o sblocco esterno.**

Accessori compresi nel kit automazione ERG-2 CITY



Trasmettitore Smart, FM rolling code a 3 e 5 canali (di serie).



Dichiarazione di Prestazione (DoP), che riporta le caratteristiche del prodotto secondo il nuovo CPR 305/2011 e Dichiarazione di Conformità CE che attesta il rispetto di tutte le Norme Europee in vigore per le porte motorizzate.



Manuale per la Posa in Opera, l'Uso e la Manutenzione: la guida di facile consultazione e completa di ogni informazione.



Rilevatori di presenza, applicati alle foderine copripeso, precablati e premontati sulla porta basculante (di serie).

**GARANZIA**  
**200.000**  
**CICLI**

La Ballan garantisce entro i 2 anni di utilizzo, previa manutenzione programmata, 200.000 cicli di funzionamento. La manutenzione programmata va eseguita nei tempi e modi descritti nel Manuale di Uso e Manutenzione.



Porta basculante Transit HF City Airon, con anta mobile in lamiera d'acciaio stirata, tinta Ral 9010 (di serie). La porta pedonale centrale è optional. Le foderine copripeso sono in lamiera preverniciata bianca simil Ral 9016.

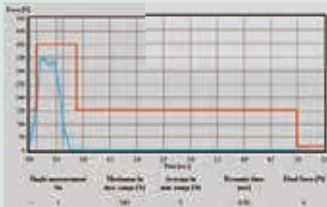

*Limitazione e controllo delle forze*

*Il dispositivo di limitazione delle forze, interrompe - e inverte - il movimento in presenza di un ostacolo (sforzo massimo consentito 400 N).*

*La linea rossa, nel grafico qui a fianco, fissa i parametri indicati dalla Norma di Prodotto. Sullo stesso grafico, la linea blu è la forza rilevata sulla porta motorizzata Ballan.*



Lampeggiante a led esterno, con antenna integrata, montato e precablato (di serie).



Lampeggiante a led interno, montato e precablato (di serie).



Scheda accessori connessa alla VISg tramite cavo Bus (di serie).



Protezione inferiore in gomma dell'anta mobile (di serie) viene fornita smontata.





## L'aerazione per Transit HF

L'aerazione è essenziale per Transit HF, data la collocazione di servizio per lo più in locali interrati.

Molteplici sono le alternative optional a seconda delle esigenze nel rispetto della normativa aerazione locali seminterrati.



### Transit HF Airon lamiera stirata

Transit HF Airon, in lamiera d'acciaio stirata, spessore 15/10 di mm (FILS 5), si ottiene una superficie forata dell'anta mobile pari a circa 30%.



### Transit HF Alet lamiera alettata

Transit HF Alet, anta mobile con profilo alettato in lamiera d'acciaio zincato di alto spessore, si ottiene una superficie forata dell'anta mobile pari a circa 40% e nel contempo impedisce la visione dell'interno del garage.

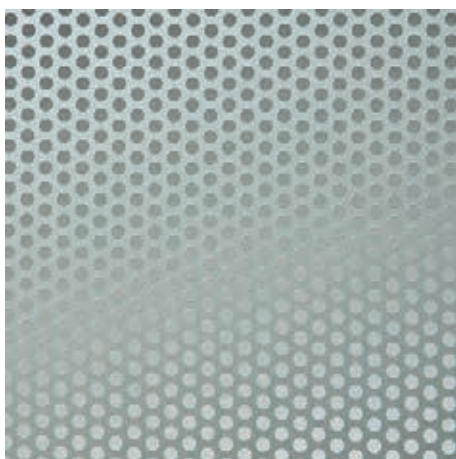

### Transit HF 06 lamiera fori Ø 6 mm

Transit HF 06 in lamiera zincata forata, fori Ø 6 mm (si ottiene una superficie forata dell'anta mobile pari a circa 30%).

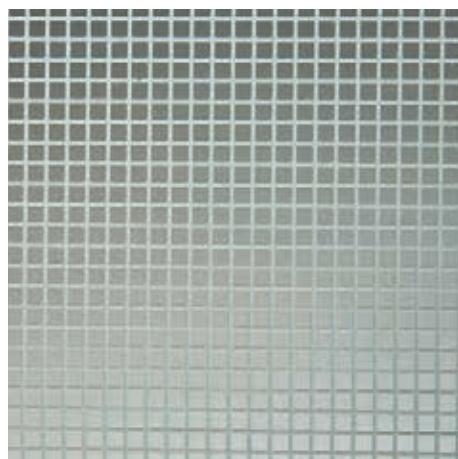

### Transit HF 08 lamiera fori quadri 8x8 mm

Transit HF 08 in lamiera zincata forata quadra, fori quadri 8x8 mm, (si ottiene una superficie forata dell'anta mobile pari a circa 45%).





### Transit HF 130 grigliato elettroforgiato

Transit HF 130 con grigliato elettroforgiato zincato da 66 x132 mm, (si ottiene una superficie forata dell'anta mobile pari a circa 75%).



### Transit HF 40 rete zincata elettrosaldata

Transit HF 40 con rete zincata elettrosaldata da 40x40 mm, spess. Ø 3,5 mm, (si ottiene una superficie forata dell'anta mobile pari a circa 75%).



### Transit HF 10 feritoie di aerazione

Transit HF 10 con feritoie d'aerazione poste su 10 file sulla parte superiore ed inferiore dell'anta mobile.



### Transit HF 12 fori di ventilazione 60x20 mm

Transit HF 12 con fori di ventilazione 60x20 mm (nella foto con massima foratura dell'anta mobile).





## La porta pedonale per Transit HF

La porta pedonale  
è un accessorio  
utile e pratico

Porta pedonale  
inserita nell'anta mobile  
per Transit HF Airon.



Porta pedonale inserita nell'anta mobile per Transit HF 06  
(lamiera forata con fori 60 mm).



Chiudiporta aereo con binario.



Maniglione antipanico a Marcatura CE.

La porta pedonale inserita nell'anta mobile è realizzata interamente in lamiera d'acciaio, stampata, zincata.

È formata da un profilo tubolare perimetrale (progettato e prodotto da Ballan), da un rinforzo orizzontale e dalla lamiera esterna grecata. La porta pedonale, dotata di cerniere in acciaio e completa di maniglie e serratura, può essere posizionata lateralmente o centralmente compatibilmente con le dimensioni della porta basculante.



Porta basculante Transit HF Airon con porta pedonale centrale.

**N.B.:**

**La porta pedonale è una porta di servizio e non può essere considerata una uscita di sicurezza.**



Porta basculante Transit HF Alet con porta pedonale laterale coordinata nel battente alettato.

La porta laterale pedonale è una comoda soluzione, necessaria quando le grandi dimensioni del foro lo permettono.



## Optional per l'automazione

La porta può essere corredata da tutta una serie di optional tipici per gestire in modo funzionale un accesso veicolare collettivo



### Kit lettore badge per apertura porte.

È la soluzione per la gestione degli accessi di utenze residenziali, condomini, aziende, club ed altre collettività. Tecnologia, design e le speciali funzioni dedicate alla gestione degli accessi garantiscono la massima sicurezza.



Kit lettore badge retro illuminato con alimentazione tramite cavo. (cod. MB.34.1) (optional)

Viene fornito completo di: ricevitore a 4 canali, n. 1 lettore badge, n. 1 card master, n. 1 token master, n. 1 card utente, n. 1 token utente.



Trasmettitore Smart, FM rolling code a 3 e 5 canali. (cod. MB.081) (optional)



Supporto murale in pvc per trasmettitore Smart Ballan (cod. MB.081S) (optional)



Card utente. (cod. MB.34.1C) (optional)



Token utente. (cod. MB.34.1T) (optional)



Pellicola calpestabile adesiva di facile posa. (optional)



Lanterna semaforica completa di centralina alimentata a 230 V. Il funzionamento è indipendente dalla porta basculante (cod. MB.38) (optional)



Coppia di luci a led, ad alta intensità, integrate nell'anta mobile e precablate, adatte per illuminare la zona di transito durante la manovra. (cod. MB.36) (optional)



Trasmettitore murale a 3 canali rolling code KQ 433 FM (dim. 113x40x37 mm). (cod. MB.17.1) (optional)



Trasmettitore murale a 12 canali rolling code KQ 433 FM (dim. 113x40x37 mm). (cod. MB.17.2) (optional)



Tastiera a codice retro illuminata wireless a 4 canali rolling code KQ 433 FM, alimentazione a batterie (dim. 113x40x37 mm). (cod. MB.18.1) (optional)



Pulsante di STOP, fornito a parte per garantire un facile utilizzo in caso di emergenza (cod. MB.37). (optional)



Fotocellule aggiuntive sfuse, da parete no ad incasso. (cod. SZ933) (optional)



Ricevente esterna a basso consumo 2/4 uscite a 1000 utenze con scheda per il Back-up inclusa. Per utilizzo su automazioni esistenti in loco si consiglia di prevedere l'antenna aggiuntiva. (cod. MB.05.02) (optional)



Batterie tampone 12 V per il funzionamento della basculante in caso di mancanza di tensione di rete. (cod. MB.28) (optional)



Incontro elettrico E-Lock per porte basculanti motorizzate. (cod. MB.33) (optional)

## Disegni tecnici per Transit struttura Sikura HF / Sikura HF City

### TRANSIT HF - POSIZIONE IN LUCE

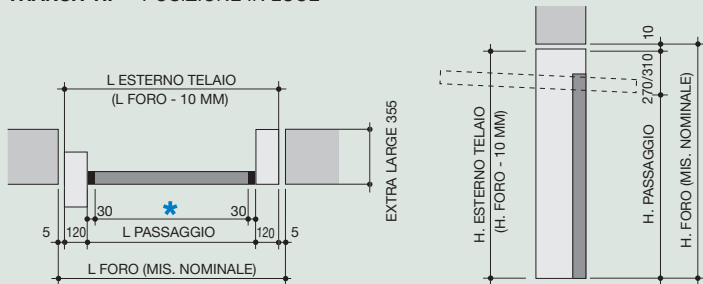

### TRANSIT HF - POSIZIONE OLTRE LUCE

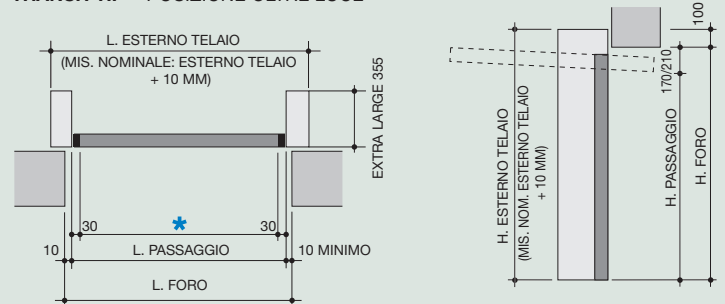

### TRANSIT HF CITY - POSIZIONE IN LUCE

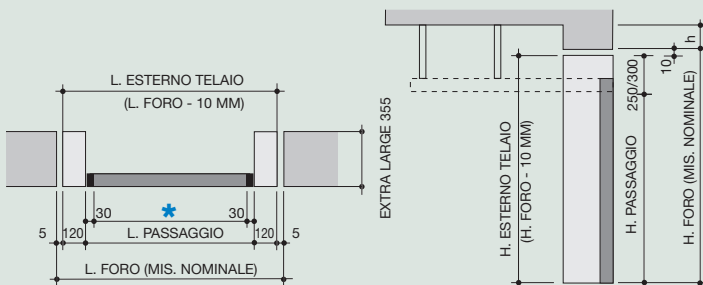

### TRANSIT HF CITY - POSIZIONE OLTRE LUCE

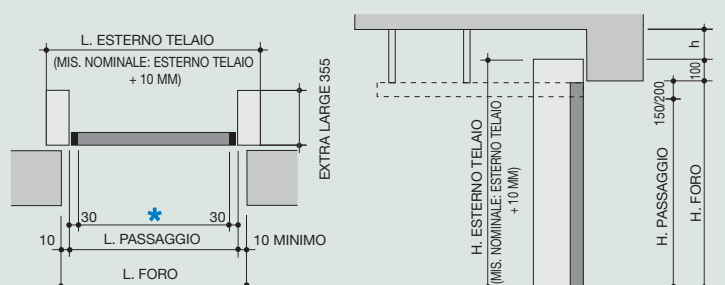

\* N.B.: Nella porta basculante con predisposizione alla motorizzazione HF vengono inserite nei montanti laterali della struttura delle guarnizioni in gomma che pur riducendo il passaggio di 60 mm attutiscono l'urto in caso di contatto.



**Info Clienti**  
**800-405540**  
Chiamata gratuita

## Il servizio è una voce importante per Ballan

Il *customer care* è uno dei punti di forza dell'azienda Ballan, che ha sempre considerato la soddisfazione del cliente come elemento fondante della propria missione aziendale.

Il Numero Verde gratuito è sempre a disposizione dei clienti per richiedere qualsiasi informazione.

La rete commerciale, suddivisa in Agenti, Rivenditori e Centri Assistenza è costantemente in contatto con Ballan, perchè l'apporto umano e l'esperienza risultano determinanti per garantire al cliente un servizio valido e professionale.

## Installazione e manutenzione a norma di legge

Acquistando il "pacchetto completo Ballan", che consiste in montaggio, assistenza e manutenzione, il cliente ha la garanzia assoluta e certificata dall'azienda di essere sempre in regola con le disposizioni previste dalla Norma di Prodotto EN 13241-1.

**Ballan SpA si riserva la facoltà di apportare, senza preavviso, modifiche ai prodotti.**

I colori delle tinte, rappresentati con i sistemi di stampa, sono puramente indicativi.  
Le foto hanno solo lo scopo di illustrare il prodotto e non sono vincolanti.  
Tutti i testi, disegni, illustrazioni e foto sono di proprietà esclusiva di Ballan SpA,  
è vietata qualsiasi riproduzione non autorizzata, totale o parziale.



Un grande vantaggio delle porte Ballan è la completezza dell'offerta:  
porte basculanti, porte sezionali, porte a scorrimento laterale, porte di sicurezza...  
**solo la massima libertà di scelta!**



*excellence in doors*





**Info Clienti**  
**800-405540**  
Chiamata gratuita



Cap. Soc. Euro 5.000.000 i.v.  
R.I. PD / C.F. / P. IVA 00327010286  
REA PD 0118254

**Ballan SpA**  
Via Restello 98  
35010 Villa del Conte (PD) Italy  
Tel. + 39 **049 9328111**  
Fax + 39 049 9325311  
e-mail: [ballan@ballan.com](mailto:ballan@ballan.com)  
[www.ballan.com](http://www.ballan.com)



Sistema di gestione qualità certificato

**ballan**<sup>®</sup>  
excellence in doors